



***Ibanez***

2012 FULL LINE CATALOG

2012年、Ibanezを代表するエレクトリック・ギター  
"RG"、"S"が名声を上げてちょうど25年という節目の年。

プレイヤーの立場にたつて、継承すべき部分は変えることなく、常に革新的なものを追及し新しいアイデアは惜しみなく注ぐ。そんなIbanezの姿勢が世界中のミュージシャンに支持され、その結果25年という時間につながっていると考えています。

もちろん、"RG"、"S"だけでなく、Ibanezは多くのモデルをラインナップしています。優美なアーチド・トップ・ボディによる高い演奏性を誇る"RGA"。ダウン・チューニングを前提にスケールやボディ形状をアレンジした"RGD"。シンクロナイズド・トレモロ・ブリッジを搭載した"SV" / "SA"。Free Style Rock Gearをスローガンに掲げ生み出された"FR"。1970年代から現在に至るまでその時代に合わせて進化し続けるARTISTシリーズ"ARZ"。濃厚なサウンドと様式美の両立を求めるプレイヤーに向けた"DARKSTONE"。より攻撃的なサウンドとデザインが特徴の"X Series"。最低音を追求した"7弦" / "8弦"モデル。JAZZからRockまで幅広いジャンルへ提案する"ARTCORE Series"。さらには、世界中のステージで活躍するプロ・ミュージシャンとのリレーションによって生み出されたシグネチャー・モデルの数々。

Ibanezが自信を持って提案するこれらのモデルの中からあなたにぴったりのギターが見つければ…。そして、あなたと共に長い時間を過ごせるようIbanezは願って止みません。



**S1XXV LIMITED MODEL**  
¥89,250 (本体価格 ¥85,000)

- 3pc Wizard III Maple neck
- Mahogany body
- Rosewood fingerboard
- 25.5 inch Scale
- FR tremolo bridge w/ ZPS2
- Ibanez INF1 (H) neck PU
- Ibanez INF1 (S) middle PU
- Ibanez INF2 (H) bridge PU
- hardware color : Cosmo Black
- color : FGR (Flourescent Green) / FYE (Flourescent Yellow)

**RG1XXV LIMITED MODEL**  
¥126,000 (本体価格 ¥120,000)

- 5pc Wizard Maple/Walnut neck w/ KTS™ TITANIUM Reinforcement
- American Basswood body
- Rosewood fingerboard
- 25.5 inch Scale
- Edge-Zero II tremolo bridge w/ ZPS3iF
- DiMarzio® IZ-N (H) neck PU
- DiMarzio® IZ-S (S) middle PU
- DiMarzio® IZ-B (H) bridge PU
- hardware color : Black
- color : FPK (Flourescent Pink) / FYE (Flourescent Yellow)
- includes : Gigcase

**TABLE OF CONTENTS**

Electric Guitars ..... P.2

    j.custom ..... P.4

    Prestige ..... P.8

    PREMIUM ..... P.18

    RG ..... P.22

    RGA ..... P.24

    RGD ..... P.25

    S ..... P.26

    ARZ ..... P.27

    SA ..... P.28

    DARKSTONE / Xiphos ..... P.29

    7-string Model ..... P.30

    8-string / Left-Handed Model ..... P.32

    Signature Model ..... P.34

    ARTCORE JAZZ ..... P.49

    ARTCORE SOLID TOP ..... P.50

    ARTCORE CUSTOM ..... P.51

    ARTCORE ..... P.52

Electric Bases ..... P.54

Acoustic Guitars ..... P.74

Amplifiers / Effects / Accessories ..... P.84

Ibanez Original Hardware ..... P.103

for more information visit [www.ibanez.co.jp](http://www.ibanez.co.jp)



1987

2012

for more information visit [www.ibanez.co.jp](http://www.ibanez.co.jp)

# J. custom Ibanez



厳選された材を使用し、日本屈指の熟練クラフトマンが組み上げる  
一帯に高いプレイアビリティと優れたサウンドを追求する

96に名声を上げたJ. customのコンセプトは決して変わることがありません。またそのコンセプトの継承によってこそ、ハードウェアの改良や各部仕上げの向上化を成し得ることができたと考えています。

- ・チタン製ネック・レインフォースメントを採用した、強度とサステインに富んだ標準ネック
  - ・プレイ・フィーリング向上のためのネック裏面塗装とジョイント・セール加工
  - ・熟練した職人の手による円滑な指板エッジとフレット・エッジの処理
  - ・極上のウッド・マテリアルと手の込んだインレイ・ワーク
- 他のモデルとは一線を画すこれらの特徴的なこだわりを備えた、最上位機種をラインナップしています。  
常に止まない要求によって生み出されるIbanezの最高峰、それがJ. customなのです。

RG8540ZD

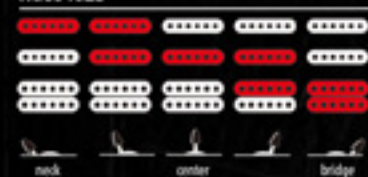

RG J. custom control



RG8540ZD

¥346,500 (本体価格 ¥330,000)

- ・Spc Maple/Walnut RG J. custom neck w/ KTS™ TITANIUM Reinforcement
- ・AAA Flamed Maple(4mm) top / African Mahogany(40mm) back body
- ・Selected Rosewood fingerboard w/ Flamed Maple binding & Tree of Life position inlay
- ・25.5 inch Scale
- ・Edge-Zero tremolo bridge w/ ZPS3
- ・Seymour Duncan® Classic Stack® Plus STK-54n (S) neck PU
- ・Seymour Duncan® Classic Stack® Plus STK-54m (S) middle PU
- ・Seymour Duncan® Custom 5™ TB-14 (H) bridge PU
- ・hardware color : Chrome
- ・color : BX (Black Onyx)  
DLL (Dark Lapis Lazuli)
- ・Includes : Hardcase

j. custom



**BBE**  
(Bright Brown Rutile)



**BX**  
(Black Onyx)



**RS**  
(Red Spinel)



**PA**  
(Purple Amethyst)



**RS**  
(Red Spinel)

**RG8570Z**

¥320,250 (本体価格 ¥305,000)

- 5pc Maple/Walnut RG j.custom neck w/ KTS™ TITANIUM Reinforcement
- AAA Flamed Maple(4mm) top / African Mahogany(40mm) back body
- Selected Rosewood fingerboard w/ Flamed Maple binding & Tree of Life position inlay
- 25.5 inch Scale
- Edge-Zero tremolo bridge w/ ZPS3
- DiMarzio™ Air Norton™ DP193F (H) neck PU
- DiMarzio™ True Velvet™ Middle DP275S (S) middle PU
- DiMarzio™ The Tone Zone™ DP155F (H) bridge PU
- hardware color : Cosmo Black
- color : BBE (Bright Brown Rutile)  
BX (Black Onyx)  
PA (Purple Amethyst)  
RS (Red Spinel)
- includes : Hardcase

**PA**  
(Purple Amethyst)

## RG8570Z / RG8571

**RG8420ZE**

¥320,250 (本体価格 ¥305,000)

- 5pc Maple/Walnut RG j.custom neck w/ KTS™ TITANIUM Reinforcement
- AAA Flamed Maple(4mm) top / African Mahogany(40mm) back body
- Selected Rosewood fingerboard w/ Flamed Maple binding & Tree of Life position inlay
- 25.5 inch Scale
- Edge-Zero tremolo bridge w/ ZPS3
- EMG™ 85 (H) neck PU
- EMG™ 81 (H) bridge PU
- hardware color : Cosmo Black
- color : BX (Black Onyx)  
PA (Purple Amethyst)  
RS (Red Spinel)
- includes : Hardcase
- 0V電池(100P)×1付属

**BX**  
(Black Onyx)

## RG8420ZE

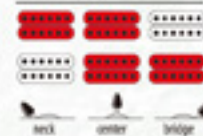
**RG8571**

¥315,000 (本体価格 ¥300,000)

- 5pc Maple/Walnut RG j.custom neck w/ KTS™ TITANIUM Reinforcement
- AAA Flamed Maple(4mm) top / African Mahogany(40mm) back body
- Selected Rosewood fingerboard w/ Flamed Maple binding & Tree of Life position inlay
- 25.5 inch Scale
- Tight-End R Bridge
- DiMarzio™ Air Norton™ DP193F (H) neck PU
- DiMarzio™ True Velvet™ Middle DP275S (S) middle PU
- DiMarzio™ The Tone Zone™ DP155F (H) bridge PU
- hardware color : Cosmo Black
- color : BX (Black Onyx)
- includes : Hardcase



**DLL**  
(Dark Lapis Lazuli)



**RS**  
(Red Spinel)



**PA**  
(Purple Amethyst)

**RG8420ZD**

¥320,250 (本体価格 ¥305,000)

- 5pc Maple/Walnut RG j.custom neck w/ KTS™ TITANIUM Reinforcement
- AAA Flamed Maple(4mm) top / African Mahogany(40mm) back body
- Selected Rosewood fingerboard w/ Flamed Maple binding & Tree of Life position inlay
- 25.5 inch Scale
- Edge-Zero tremolo bridge w/ ZPS3
- Seymour Duncan™ Jazz Model™ SH-2s (H) neck PU
- Seymour Duncan™ Custom 5™ TB-14 (H) bridge PU
- hardware color : Cosmo Black
- color : BX (Black Onyx)  
DLL (Dark Lapis Lazuli)  
PA (Purple Amethyst)  
RS (Red Spinel)
- includes : Hardcase

**BX**  
(Black Onyx)

## RG8420ZD / RG8527Z

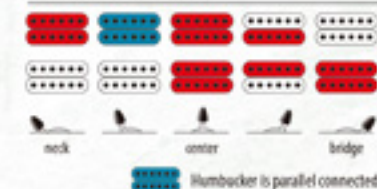

Humbucker is parallel connected.

j. custom  
7-string**RG8527Z**

¥336,000 (本体価格 ¥320,000)

- 5pc Maple/Walnut RG 7 j.custom neck w/ KTS™ TITANIUM Reinforcement
- AAA Flamed Maple(4mm) top / African Mahogany(40mm) back body
- Selected Rosewood fingerboard w/ Flamed Maple binding & Tree of Life position inlay
- 25.5 inch Scale
- Edge-Zero 7 tremolo bridge w/ ZPS3
- DiMarzio™ PAF™ 7 DP759 (H) neck PU
- DiMarzio™ PAF™ 7 DP759 (H) bridge PU
- hardware color : Cosmo Black
- color : BX (Black Onyx)
- includes : Hardcase

# Prestige

## PRECISION PERFORMANCE PLAYABILITY

EVERYTHING YOU'VE EVER DREAMED OF IN A GUITAR OR BASS

緻密、高性能、そして優れたプレイアビリティ。

Ibanez Prestigeは徹底した品質管理の下、伝統のクラフトマンシップと、

イノベーション溢れるデザインや各部の仕上げ、

そして世界中のミュージシャンからの要望とアイデアを結合して

Made in Japanで完成されるIbanezの上位モデルです。



### Precision

全モデルを日本製とすることで、徹底した品質管理のもと、高精度を追求した組み込みと各部仕上げの緻密さを実現。



### Performance

高性能・高機能を念頭に開発されたIbanezが世界に誇るオリジナル・ハードウェア/パーツを随所に搭載。



### Playability

ハイ・ポジションでの演奏性を高めるオール・アクセス・ジョイント、素早いサウンド切替が可能なコントロール・レイアウト。そして、より弾きやすく改良を重ねたハイ・パフォーマンス(HIP)ネック・シェイプ。いずれもプレイアビリティ向上のためのPrestige専用仕様。



### Tool

Prestigeモデルのメンテナンスに最適なマルチ・ツール・キット付属。各サイズのレンチ、スケール、プラス・ドライバー、トラスロッド調整レンチをセット。



### Collet Knob

上位機種に相応しいメタル・ノブの質感と風合いはそのままに、ノブ操作時のスリップを軽減するアウター・ラバーを装着した「Collet(コレット)ノブ」。内輪でPOTと固定される構造によりイモネジの締めによるノブの落下を防止。

## Prestige control

RG, FR, S, SV

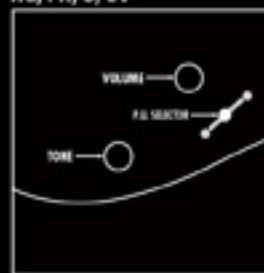

RGA

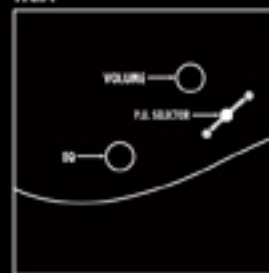

RGD



### RGA Active EQ

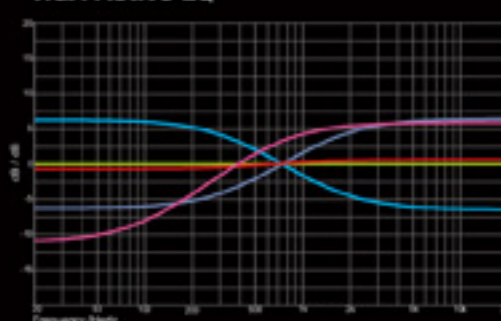

### RGA 6 string

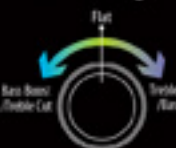

### RGA 7 string



ロー・ノイズ、ワイド・ダイナミック・レンジ、パワフルかつクリアなハイ・ピックアップ、サウンドのIbanezオリジナル・アクティブ・ピックアップとTrebleとBassをコントロールするアクティブ・イコライザーを搭載。6弦モデル用のイコライザーはセンターを基準に右に回せばTreble Boost / Bass Cut、左に回せばBass Boost / Treble Cut。7弦モデル用のイコライザーは右に回すことでTreble Boost / Bass Cut。直感的なサウンドメイクが可能。(単3乾電池×2で駆動)

# RG Prestige

"Ibanezギターの代名詞"と評されることの多いRG。開発当初から恋頭に置かれた"スピーディな楽曲に適した演奏性の高さ"や"真実剛健かつ洗練なデザイン"はそのままに、現在の音楽シーンから求められる新たな要素を取り入れ、幅広い音楽ジャンルへ対応できる現在流行形のギターとして止むことの無い進化を続けています。



## RG3521

¥189,000 (本体価格 ¥180,000)

- 5pc Super Wizard HP Maple/Walnut neck w/ KTS™ TITANIUM Reinforcement
- Basswood body
- Rosewood fingerboard
- 25.5 inch Scale
- Tight-End R bridge
- DiMarzio™ Air Norton™ DP193F (H) neck PU
- DiMarzio™ The Tone Zone™ DP155F (H) bridge PU
- hardware color : Cosmo Black
- color : GK (Galaxy Black)
- includes : Hardcase



DY  
(Desert Sun Yellow)

## RG3250MZ

¥204,750 (本体価格 ¥195,000)

- 5pc Super Wizard HP Maple/Walnut neck w/ KTS™ TITANIUM Reinforcement
- Basswood body
- Maple fingerboard
- 25.5 inch Scale
- Edge-Zero tremolo bridge w/ ZPS3
- DiMarzio™ Air Norton™ DP193F (H) neck PU
- DiMarzio™ True Velvet™ Middle DP275S (S) middle PU
- DiMarzio™ The Tone Zone™ DP155F (H) bridge PU
- hardware color : Cosmo Black
- color : DY (Desert Sun Yellow)  
FOR (Fluorescent Orange)
- includes : Hardcase



FOR  
(Fluorescent Orange)

## RG2920ZA SPOT MODEL

¥252,000 (本体価格 ¥240,000)

- 5pc Wizard HP Maple/Walnut neck
- Quilted Maple + Maple (4mm) top / Mahogany (40mm) back body
- Rosewood fingerboard
- 25.5 inch Scale
- Edge-Zero tremolo bridge w/ ZPS3
- DiMarzio™ Air Norton™ DP193F (H) neck PU
- DiMarzio™ The Tone Zone™ DP155F (H) bridge PU
- hardware color : Cosmo Black
- color : TGE (Tiger Eye)
- includes : Gigcase



## RG2620ZE

¥194,250 (本体価格 ¥185,000)

- 5pc Wizard HP Maple/Walnut neck
- Basswood body
- Rosewood fingerboard
- 25.5 inch Scale
- Edge-Zero tremolo bridge w/ ZPS3
- EMG™ 60 (H) neck PU
- EMG™ 81 (H) bridge PU
- hardware color : Cosmo Black
- color : BK (Black)
- includes : Hardcase
- 9V乾電池(100P)×1付属



## RG2660ZE SPOT MODEL

¥194,250 (本体価格 ¥185,000)

- 5pc Wizard HP Maple/Walnut neck
- Basswood body
- Rosewood fingerboard
- 25.5 inch Scale
- Edge-Zero tremolo bridge w/ ZPS3
- EMG™ SA (S) neck PU
- EMG™ SA (S) middle PU
- EMG™ 81 (H) bridge PU
- hardware color : Cosmo Black
- color : BK (Black)
- includes : Hardcase
- 9V乾電池(100P)×1付属



ABT  
(Abyss Blue Burst)

## RG2560MZEX SPOT MODEL

¥183,750 (本体価格 ¥175,000)

- 5pc Wizard HP Maple/Walnut neck
- Ash body
- Maple fingerboard
- 25.5 inch Scale
- Edge-Zero tremolo bridge w/ ZPS3
- DiMarzio™ IIRZ-S-B (S) neck PU
- DiMarzio™ IIRZ-S (S) middle PU
- DiMarzio™ IIRZ-B (H) bridge PU
- hardware color : Chrome
- color : ABT (Abyss Blue Burst)  
TFB (Tri Fade Burst)
- includes : Hardcase



TFB  
(Tri Fade Burst)



ABT  
(Abyss Blue Burst)

## RG2560ZEX SPOT MODEL

¥178,500 (本体価格 ¥170,000)

- 5pc Wizard HP Maple/Walnut neck
- Ash body
- Rosewood fingerboard
- 25.5 inch Scale
- Edge-Zero tremolo bridge w/ ZPS3
- DiMarzio™ IIRZ-S-B (S) neck PU
- DiMarzio™ IIRZ-S (S) middle PU
- DiMarzio™ IIRZ-B (H) bridge PU
- hardware color : Cosmo Black
- color : ABT (Abyss Blue Burst)  
CW (Crimson Wine Burst)  
DST (Desert Sunset Burst)
- includes : Hardcase



CW  
(Crimson Wine Burst)



DST  
(Desert Sunset Burst)

# RG *Prestige*



**DSH**  
(Devil's Shadow)



**RS**  
(Red Spinel)



**SPB**  
(Sapphire Blue)



## RG2770Z SPOT MODEL

¥204,750 (本体価格 ¥195,000)

- Spc Wizard HP Maple/Walnut neck
- Flamed Maple (4mm) top / Mahogany (40mm) back body
- Rosewood fingerboard
- 25.5 inch Scale
- Edge-Zero tremolo bridge w/ ZPS3
- DiMarzio® IBZ-N (H) neck PU
- DiMarzio® IBZ-S (S) middle PU
- DiMarzio® IBZ-B (H) bridge PU
- hardware color : Cosmo Black
- color : DSH (Devil's Shadow)  
RS (Red Spinel)  
SPB (Sapphire Blue)
- includes : Hardcase

## RG2570Z

¥162,750 (本体価格 ¥155,000)

- Spc Wizard HP Maple/Walnut neck
- Basswood body
- Rosewood fingerboard
- 25.5 inch Scale
- Edge-Zero tremolo bridge w/ ZPS3
- DiMarzio® IBZ-N (H) neck PU
- DiMarzio® IBZ-S (S) middle PU
- DiMarzio® IBZ-B (H) bridge PU
- hardware color : Cosmo Black
- color : BK (Black)
- includes : Hardcase

## RG2570MZ

¥168,000 (本体価格 ¥160,000)

- Spc Wizard HP Maple/Walnut neck
- Basswood body
- Maple fingerboard
- 25.5 inch Scale
- Edge-Zero tremolo bridge w/ ZPS3
- DiMarzio® IBZ-N (H) neck PU
- DiMarzio® IBZ-S (S) middle PU
- DiMarzio® IBZ-B (H) bridge PU
- hardware color : Cosmo Black
- color : WH (White)
- includes : Hardcase



**GK**  
(Galaxy Black)



**GW**  
(Galaxy White)

## RG2550Z

¥162,750 (本体価格 ¥155,000)

- Spc Wizard HP Maple/Walnut neck
- Basswood body
- Rosewood fingerboard
- 25.5 inch Scale
- Edge-Zero tremolo bridge w/ ZPS3
- DiMarzio® IBZ-N (H) neck PU
- DiMarzio® IBZ-S (S) middle PU
- DiMarzio® IBZ-B (H) bridge PU
- hardware color : Cosmo Black
- color : GK (Galaxy Black)  
GW (Galaxy White)
- includes : Hardcase

# RGA *Prestige*

濃厚なリフやパワーコードのストローク、激しいアーミングやソロ・プレイまで、ヘヴィ・ミュージックに最適なアーチド・トップ・ボディ&アクティブ・サウンド、RGA。



## RGA420Z

¥299,250 (本体価格 ¥285,000)

- Spc Wizard HP Maple/Walnut neck
- AA Flamed Maple (10mm) top / Mahogany (28mm) back body
- Rosewood fingerboard
- 25.5 inch Scale
- Edge-Zero tremolo bridge w/ ZPS3
- CAP-LZ10 (H) neck PU
- CAP-LZ20 (H) bridge PU
- hardware color : Cosmo Black
- color : PRT (Predator's Tongue)
- includes : Hardcase
- 単3乾電池x2で駆動

# RGD *Prestige*

26.5インチ・スケールとダウン・チューニングによって、プレイアビリティを損なうことなく低音域へのアプローチを容易にしたRGD。



## RGD2120Z

¥168,000 (本体価格 ¥160,000)

- Spc Wizard HP Maple/Walnut neck w/ KTS™ TITANIUM Reinforcement
- Basswood body
- Rosewood fingerboard
- 26.5 inch Scale
- Edge-Zero tremolo bridge w/ ZPS3
- Ibanez V7 Custom (H) neck PU
- Ibanez V8 Custom (H) bridge PU
- hardware color : Cosmo Black
- color : ISH (Invisible Shadow)
- includes : Hardcase
- factory tuning : 1D, 2A, 3E, 4C, 5G, 6D
- string gauge : .010/.013/.017/.026/.036/.046

# FR *Prestige*

スローガンである“Free style Rock gear”が表すとおり、“あらゆる音楽ジャンルに対応可能なデザインとサウンド”を備えたFR。



## FR1620

¥162,750 (本体価格 ¥155,000)

- Spc Wizard HP Maple/Walnut neck
- Ash body
- Rosewood fingerboard
- 25.5 inch Scale
- Tight-End bridge
- CAP-CCR1 (H) neck PU
- CAP-CCR2 (H) bridge PU
- hardware color : Chrome
- color : BK (Black)
- includes : Hardcase

# S Prestige

上質なデザインと高いプレイアビリティを追求し、今からちょうど四半世紀前に誕生した、S。他に類を見ない程の薄いネック・シェイプは後群のプレイアビリティを誇り、そして美しい曲線を描きながら極限まで薄く整形されたマホガニーボディは、その外観からは想像も出来ないほどのファットでレゾナンス溢れるトーンを生み出します。



## S5420QD SPOT MODEL

¥252,000 (本体価格 ¥240,000)

- 3pc Super Wizard HP Maple/Walnut neck w/ KTS™ TITANIUM Reinforcement
- Quilted Maple top / Mahogany body
- Rosewood fingerboard
- 25.5 inch Scale
- ZR-2 tremolo bridge w/ ZPS3
- Seymour Duncan® 59 Model™ SH-1n (H) neck PU
- Seymour Duncan® JB Model™ TB-4 (H) bridge PU
- hardware color : Cosmo Black
- color : TGE (Tiger Eye)
- includes : Gigcase



## S5470Q

¥225,750 (本体価格 ¥215,000)

- 3pc Super Wizard HP Maple/Walnut neck w/ KTS™ TITANIUM Reinforcement
- Quilted Maple top / Mahogany body
- Rosewood fingerboard
- 25.5 inch Scale
- ZR-2 tremolo bridge w/ ZPS3
- Ibanez HGD1 (H) neck PU
- Ibanez ST2 (S) middle PU
- Ibanez HGD2 (H) bridge PU
- hardware color : Cosmo Black
- color : WCB (Wild Cherry Blossom)
- includes : Hardcase



RVK  
(Red Viking)



SPB  
(Sapphire Blue)

## S5470F

¥215,250 (本体価格 ¥205,000)

- 3pc Super Wizard HP Maple/Walnut neck w/ KTS™ TITANIUM Reinforcement
- Flamed Maple top / Mahogany body
- Rosewood fingerboard
- 25.5 inch Scale
- ZR-2 tremolo bridge w/ ZPS3
- Ibanez HGD1 (H) neck PU
- Ibanez ST2 (S) middle PU
- Ibanez HGD2 (H) bridge PU
- hardware color : Cosmo Black
- color : RVK (Red Viking)  
SPB (Sapphire Blue)
- includes : Hardcase



## S5470

¥199,500 (本体価格 ¥190,000)

- 3pc Super Wizard HP Maple/Walnut neck w/ KTS™ TITANIUM Reinforcement
- Mahogany body
- Rosewood fingerboard
- 25.5 inch Scale
- ZR-2 tremolo bridge w/ ZPS3
- Ibanez HGD1 (H) neck PU
- Ibanez ST2 (S) middle PU
- Ibanez HGD2 (H) bridge PU
- hardware color : Cosmo Black
- color : TKS (Transparent Black Sunburst)
- includes : Hardcase

# SV Prestige

"Serious Versatility"の名に相応しい多才さを求めたSV。支点部に高精度のボール・ベアリングを採用しスムーズなアクションを実現したオリジナル・シンクロナイズド・トレモロ "SynchroniZR(シンクロナイズー)" とプッシュ/プル式のノブを搭載しH-S-Hピックアップ配列を最大限活かしたサウンド・バリエーションこそが、その多才さの裏付けです。



## SV5470QE SPOT MODEL

¥262,500 (本体価格 ¥250,000)

- 3pc Wizard HP Maple/Walnut neck
- Quilted Maple top / Mahogany body
- Rosewood fingerboard
- 25.5 inch Scale
- SynchroniZR tremolo bridge w/ ZPS-FX
- EMG® 89 (H) neck PU
- EMG® SA (S) middle PU
- EMG® 89 (H) bridge PU
- hardware color : Cosmo Black
- color : TGE (Tiger Eye)
- includes : Gigcase
- 9V電池(006P)×1で駆動



## SV5470A

¥210,000 (本体価格 ¥200,000)

- 3pc Wizard HP Maple/Walnut neck
- Ash top / Mahogany body
- Rosewood fingerboard
- 25.5 inch Scale
- SynchroniZR tremolo bridge w/ ZPS-FX
- Ibanez TDB2 (H) neck PU
- Ibanez ST2 (S) middle PU
- Ibanez TDB3 (H) bridge PU
- hardware color : Cosmo Black
- color : CW (Crimson Wine)
- includes : Hardcase



NBL  
(Natural Blue)



DSB  
(Dark Sunset Burst)

## SV5470F

¥210,000 (本体価格 ¥200,000)

- 3pc Wizard HP Maple/Walnut neck
- Flamed Maple top / Mahogany body
- Rosewood fingerboard
- 25.5 inch Scale
- SynchroniZR tremolo bridge w/ ZPS-FX
- Ibanez TDB2 (H) neck PU
- Ibanez ST2 (S) middle PU
- Ibanez TDB3 (H) bridge PU
- hardware color : Cosmo Black
- color : DSB (Dark Sunset Burst)  
NBL (Natural Blue)
- includes : Hardcase



## SV5470

¥194,250 (本体価格 ¥185,000)

- 3pc Wizard HP Maple/Walnut neck
- Maple top / Mahogany body
- Rosewood fingerboard
- 25.5 inch Scale
- SynchroniZR tremolo bridge w/ ZPS-FX
- Ibanez TDB2 (H) neck PU
- Ibanez ST2 (S) middle PU
- Ibanez TDB3 (H) bridge PU
- hardware color : Cosmo Black
- color : BK (Black)
- includes : Hardcase



# RG *Prestige* | 7-string



## RG2627ZE

¥204,750 (本体価格 ¥195,000)

- 5pc Wizard-7 Maple/Wenge neck
- Basswood body
- Rosewood fingerboard
- 25.5 inch Scale
- Edge-Zero 7 tremolo bridge w/ ZPS3
- EMG® 707 (H) neck PU
- EMG® 707 (H) bridge PU
- hardware color : Cosmo Black
- color : BK (Black)
- includes : Hardcase
- \*SV充電電池(00GP)×1で駆動



## RG1527Z

¥152,250 (本体価格 ¥145,000)

- 5pc Wizard-7 Maple/Wenge neck
- Basswood body
- Rosewood fingerboard
- 25.5 inch Scale
- Edge-Zero 7 tremolo bridge w/ ZPS3
- Ibanez V77 (H) neck PU
- Ibanez V87 (H) bridge PU
- hardware color : Cosmo Black
- color : BK (Black)
- includes : Hardcase

# RGD *Prestige* | 7-string



## RGD2127Z

¥178,500 (本体価格 ¥170,000)

- 5pc Wizard-7 Maple/Walnut neck w/ KTS™ TITANIUM Reinforcement
- Basswood body
- Rosewood fingerboard
- 26.5 inch Scale
- Edge-Zero 7 tremolo bridge w/ ZPS3
- Ibanez V77 Custom (H) neck PU
- Ibanez V87 Custom (H) bridge PU
- hardware color : Cosmo Black
- color : DSH (Invisible Shadow)
- includes : Hardcase
- factory tuning : 1D, 2A, 3E, 4C, 5G, 6D, 7A
- string gauge : .010/.013/.017/.026/.036/.046/.059

# RGA *Prestige* | 7-string



## RGA427Z

¥309,750 (本体価格 ¥295,000)

- 5pc Wizard-7 HP Maple/Walnut neck
- AAA Flamed Maple (16mm) top / Mahogany (28mm) back body
- Rosewood fingerboard
- 25.5 inch Scale
- Edge-Zero 7 tremolo bridge w/ ZPS3
- CAP-1217 (H) neck PU
- CAP-1227 (H) bridge PU
- hardware color : Cosmo Black
- color : DSH (Devil's Shadow)
- includes : Hardcase
- \*単3乾電池×2で駆動

# RG *Prestige* | 8-string



## RG2228A

¥252,000 (本体価格 ¥240,000)

- 5pc Ultra-8 Maple/Wenge neck w/ KTS™ TITANIUM Reinforcement
- Basswood body
- Rosewood fingerboard
- 27 inch Scale
- FX Edge III-B bridge
- DiMarzio® D Activator 8™ Neck DP19 (H) neck PU
- DiMarzio® D Activator 8™ Bridge DP820 (H) bridge PU
- hardware color : Black
- color : BK (Black)
- includes : Hardcase
- factory tuning : 1D1, 2A1, 3F1, 4C1, 5G1, 6D1, 7A1, 8F
- string gauge : 009/.011/.016/.024/.032/.042/.054/.065

# RG *Prestige* | Left-Handed



## RG1570ZL

SPOT MODEL

¥136,500 (本体価格 ¥130,000)

- 5pc Wizard HP Maple/Walnut neck
- Basswood body
- Rosewood fingerboard
- 25.5 inch Scale
- Edge-Zero tremolo bridge w/ ZPS3
- Ibanez V7 (H) neck PU
- Ibanez S1 (S) middle PU
- Ibanez V8 (H) bridge PU
- hardware color : Cosmo Black
- color : BK (Black)
- includes : Hardcase

## Prestige Switching Systems

### H-S-H (5WAY) RG, S



### S-S-H (5WAY)



### S-S-H (5WAY) RG2627ZE



### H-H (3WAY)



### SV Prestige

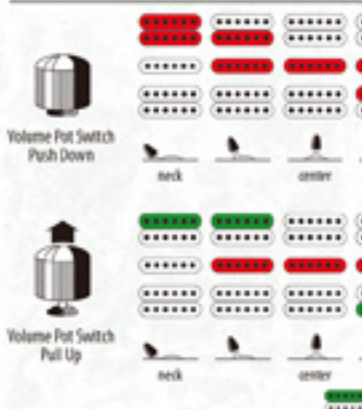

### SV Prestige (SV5470QE)

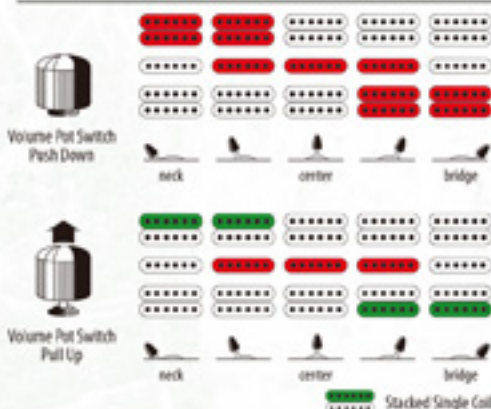

### H-H (5WAY) RG, S

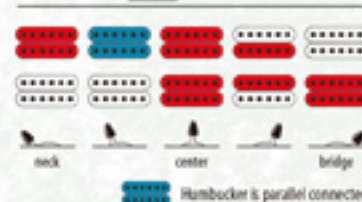

### FR Prestige

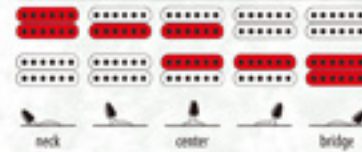

# PREMIUM

## PERFORMANCE BEYOND EXPECTATION

高いプレイアビリティや弾き易さ、そして、ハードウェアが備える性能の高さやオリジナリティ。これらはハイ・パフォーマンスであるために欠かせない要素といえます。

- 選りすぐられた材料で作り上げられ、
- 細部にわたる拘りとクラフトマンシップが息づく、
- 高い次元で設計された電装とハードウェアを備えた、
- そんな高品質を生み出すことはできないだろうか。

それを命題に、永い時の積み重ねのうちに会得した技術を駆使し、ひとつひとつの加工に手間をかけ完成した。言わば“期待以上のハイ・パフォーマンス・モデル”それが“Ibanez PREMIUM”です。



### CAP Pickup

クリア・クリーン・トーンからアグレッシブなディストーション・サウンドまで幅広く対応可能な PREMIUM 専用のオリジナル・ピックアップ。OFC (無酸素銅) コイルを採用することでシグナル・ロスを大幅的に低減しています。内部配線材は世界中で定評のある Belcon® 製。



### PREMIUM Fret Treatment

より一層の弾き心地を実現するため、Icustom 同様のフレット・エッジの球面加工を施しています。(フレット・ジャンボ・フレット)



### Tool

PREMIUM モデルのメンテナンスに最適なマルチ・ツール・キット付属。各サイズのレンチ、スケール、プラス・ドライバー、トラスロッド調整レンチをセット。



### Wizard PREMIUM Neck

3ピースのハード・メイプル材の間に 2mm のウォールネット材を挟み込んだ 3ピース構造のネック。ネック内には強度補強のみならずサステインの向上にも寄与するチタン・バーを装備し、ポリウレタンやヘッドストック裏のグロス塗膜。さらにはヒールのスムーズ加工など、Prestige や Icustom にも通ずるこだわりを多く備える。ネック形状は薄く弾きやすいネックとして定評のある Ibanez オリジナルの Wizard ネット・シェイプを PREMIUM 専用にリファインした Wizard PREMIUM シェイプ。



### PREMIUM Control



S970CW / RG870QMZ / RG870Z

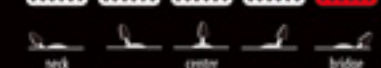

## S PREMIUM



### S970CW

¥131,250 (本体価格 ¥125,000)

- \*5pc Wizard Maple/Walnut neck w/ KTS™ TITANIUM Reinforcement
- \*Clear Walnut top / African Mahogany body
- \*Rosewood fingerboard w/ Maple binding
- \*25.5 inch Scale
- \*ZB-2 tremolo bridge w/ ZPS3
- \*CAP-CL1 (H) neck PU
- \*CAP-VM15 (S) middle PU
- \*CAP-CL2 (H) bridge PU
- \*hardware color : Cosmo Black
- \*color : NT (Natural)
- \*includes : Gigcase

# RG PREMIUM



**BI**  
(Black Ice)



**HVV**  
(High Voltage Violet)



**RDT**  
(Red Desert)



## RG870QMZ

¥119,700 (本体価格 ¥114,000)

- Spc Wizard Maple/Walnut neck w/ KTS™ TITANIUM Reinforcement
- Quilted Maple top / American Basswood body
- Rosewood fingerboard
- 25.5 inch Scale
- Edge-Zero II tremolo bridge w/ ZPS3Fe
- CAP-VM1 (H) neck PU
- CAP-VM15 (S) middle PU
- CAP-VM2 (H) bridge PU
- hardware color : Cosmo Black
- color : BI (Black Ice)  
HVV (High Voltage Violet)  
RDT (Red Desert)
- includes : Gigcase

## RG870Z

¥105,000 (本体価格 ¥100,000)

- Spc Wizard Maple/Walnut neck w/ KTS™ TITANIUM Reinforcement
- American Basswood body
- Rosewood fingerboard
- 25.5 inch Scale
- Edge-Zero II tremolo bridge w/ ZPS3Fe
- CAP-VM1 (H) neck PU
- CAP-VM15 (S) middle PU
- CAP-VM2 (H) bridge PU
- hardware color : Cosmo Black
- color : BK (Black)
- includes : Gigcase

# RG 7-string | PREMIUM



## RG827QMZ

¥124,950 (本体価格 ¥119,000)

- Spc Wizard-7 Maple/Walnut neck w/ KTS™ TITANIUM Reinforcement
- Quilted Maple top / American Basswood body
- Rosewood fingerboard
- 25.5 inch Scale
- Edge-Zero II-7 tremolo bridge w/ ZPS3Fe
- CAP-VM17 (H) neck PU
- CAP-VM27 (H) bridge PU
- hardware color : Cosmo Black
- color : RDT (Red Desert)
- includes : Gigcase

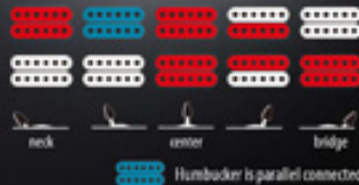

**Jesper Strömblad**  
– The Resistance



**Tosin Abasi**  
– Animals As Leaders



**Ben Orum**  
– All Shall Perish



**Francesco Artusato**  
– All Shall Perish



**Elias Viljanen**  
– Sonata Arctica



**JB Brubaker**  
– August Burns Red



**Brent Rambler**  
– August Burns Red

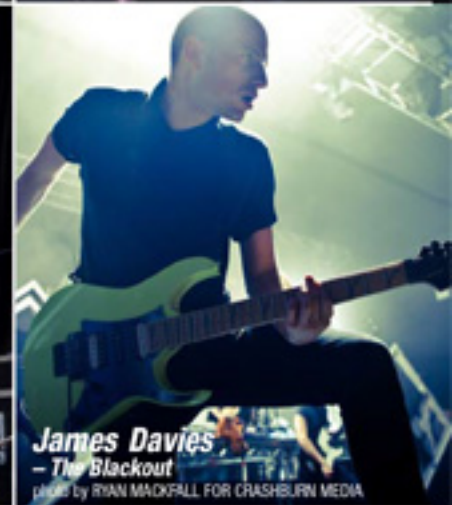

**James Davies**  
– The Blackout

photo by RYAN MADKILL FOR CRASHBURN MEDIA



**Anders Björler**  
– The Haunted, At The Gates



**Chris Rubey**  
– The Devil Wears Prada



**Cameron Liddell**  
– Asking Alexandria

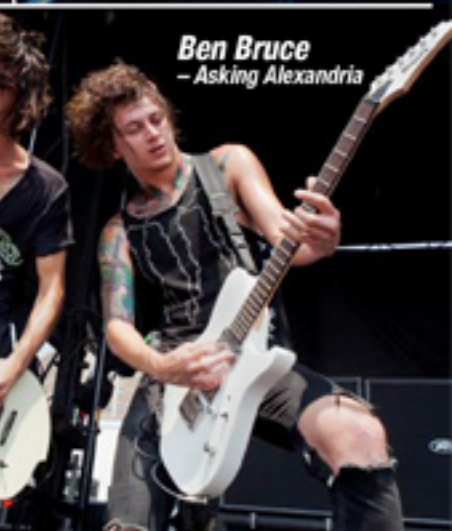

**Ben Bruce**  
– Asking Alexandria



**Abel Camargo**  
– HIBRIA



**Renato Osorio**  
– HIBRIA



**Daniel Osborne**  
– Your Demise



**Stuart Paice**  
– Your Demise

## RG

**RG470AHZ**

¥68,250 (本体価格 ¥65,000)

- 3pc Wizard III Maple neck
- Ash body
- Rosewood fingerboard
- 25.5 inch Scale
- Edge-Zero II tremolo bridge w/ ZPS3Fe
- Ibanez INF1 (H) neck PU
- Ibanez INF3 (S) middle PU
- Ibanez INF2 (H) bridge PU
- hardware color : Cosmo Black
- color : NTF (Natural Flat)

**RG321MH**

¥52,500 (本体価格 ¥50,000)

- 3pc Wizard III Maple neck
- Mahogany body
- Rosewood fingerboard
- 25.5 inch Scale
- Gibraltar Standard bridge
- Ibanez INF3 (H) neck PU
- Ibanez INF4 (H) bridge PU
- hardware color : Cosmo Black
- color : M01 (Mahogany Oil)

SPB  
(Sapphire Blue)**RG350QMZ**

¥71,400 (本体価格 ¥68,000)

- 3pc Wizard III Maple neck
- Quilted Maple top / Basswood body
- Rosewood fingerboard
- 25.5 inch Scale
- Edge-Zero II tremolo bridge w/ ZPS3Fe
- Ibanez INF3 (H) neck PU
- Ibanez INF3 (S) middle PU
- Ibanez INF4 (H) bridge PU
- hardware color : Black
- color : SPB (Sapphire Blue)
- TGB (Transparent Gray Burst)
- TRB (Transparent Red Burst)

TGB  
(Transparent Gray Burst)TRB  
(Transparent Red Burst)BK  
(Black)**RG370DXZ**

¥63,000 (本体価格 ¥60,000)

- 3pc Wizard III Maple neck
- Basswood body
- Rosewood fingerboard
- 25.5 inch Scale
- Edge-Zero II tremolo bridge w/ ZPS3Fe
- Ibanez INF3 (H) neck PU
- Ibanez INF3 (S) middle PU
- Ibanez INF4 (H) bridge PU
- hardware color : Black
- color : BK (Black)
- WH (White)

WH  
(White)**RG350DXZ**

¥63,000 (本体価格 ¥60,000)

- 3pc Wizard III Maple neck
- Basswood body
- Rosewood fingerboard
- 25.5 inch Scale
- Edge-Zero II tremolo bridge w/ ZPS3Fe
- Ibanez INF3 (H) neck PU
- Ibanez INF3 (S) middle PU
- Ibanez INF4 (H) bridge PU
- hardware color : Black
- color : WH (White)

**RG350EXZ**

¥63,000 (本体価格 ¥60,000)

- 3pc Wizard III Maple neck
- Basswood body
- Rosewood fingerboard
- 25.5 inch Scale
- Edge-Zero II tremolo bridge w/ ZPS3Fe
- Ibanez INF3 (H) neck PU
- Ibanez INF3 (S) middle PU
- Ibanez INF4 (H) bridge PU
- hardware color : Cosmo Black
- color : BK (Black)

# RGA



**BBS**  
(Blackberry Sunburst)



**TGB**  
(Transparent Gray Burst)



## RGA72TQMZ

¥89,250 (本体価格 ¥85,000)

- 3pc Wizard III Maple set-in neck w/ KTS™ TITANIUM Reinforcement
- Quilted Maple top / Mahogany body
- Rosewood fingerboard
- 25.5 inch Scale
- Edge-Zero II tremolo bridge w/ ZPS3fe
- CAP-LZ10 (H) neck PU
- CAP-LZ20 (H) bridge PU
- hardware color : Cosmo Black
- color : BBS (Blackberry Sunburst)
- TGB (Transparent Gray Burst)

\*単3乾電池×2で駆動

set-in neck

## RGA72QM

¥78,750 (本体価格 ¥75,000)

- 3pc Wizard III Maple set-in neck w/ KTS™ TITANIUM Reinforcement
- Quilted Maple top / Mahogany body
- Rosewood fingerboard
- 25.5 inch Scale
- Gibraltar Standard bridge
- CAP-LZ10 (H) neck PU
- CAP-LZ20 (H) bridge PU
- hardware color : Cosmo Black
- color : TGB (Transparent Gray Burst)

\*単3乾電池×2で駆動

set-in neck

## RGA42TZ

¥71,400 (本体価格 ¥68,000)

- 3pc Wizard III Maple neck
- Mahogany body
- Rosewood fingerboard
- 25.5 inch Scale
- Edge-Zero II tremolo bridge w/ ZPS3fe
- CAP-LZ10 (H) neck PU
- CAP-LZ20 (H) bridge PU
- hardware color : Cosmo Black
- color : BK (Black)

\*単3乾電池×2で駆動



**TGB**  
(Transparent Gray Burst)



**TRB**  
(Transparent Red Burst)

## RGA42

¥60,900 (本体価格 ¥58,000)

- 3pc Wizard III Maple neck
- Mahogany body
- Rosewood fingerboard
- 25.5 inch Scale
- Gibraltar Standard bridge
- CAP-LZ10 (H) neck PU
- CAP-LZ20 (H) bridge PU
- hardware color : Cosmo Black
- color : BK (Black)

\*単3乾電池×2で駆動

## RGA42FM

¥66,150 (本体価格 ¥63,000)

- 3pc Wizard III Maple neck
- Flamed Maple top / Mahogany body
- Rosewood fingerboard
- 25.5 inch Scale
- Gibraltar Standard bridge
- CAP-LZ10 (H) neck PU
- CAP-LZ20 (H) bridge PU
- hardware color : Cosmo Black
- color : TGB (Transparent Gray Burst)
- TRB (Transparent Red Burst)

\*単3乾電池×2で駆動

# RGD



## RGD420Z

¥71,400 (本体価格 ¥68,000)

- 3pc Wizard III Maple neck
- Basswood body
- Rosewood fingerboard
- 26.5 inch Scale
- Edge-Zero II tremolo bridge w/ ZPS3fe
- CAP-VK1 (H) neck PU
- CAP-VK2 (H) bridge PU
- hardware color : Black
- color : BK (Black Flat)
- factory tuning : 10, 2A, 3S, 4C, 5G, 6D
- string gauge : .010/.013/.017/.026/.036/.046

## S

**S770PB**

¥99,750 (本体価格 ¥95,000)

- 3pc Wizard III Maple neck
- Poplar Burl top / Mahogany body
- Rosewood fingerboard
- 25.5 inch Scale
- 2R tremolo bridge w/ ZPS2
- Ibanez INF1 (H) neck PU
- Ibanez INF1 (S) middle PU
- Ibanez INF2 (H) bridge PU
- hardware color : Cosmo Black
- color : NTF (Natural Flat)

**S770FM**

¥99,750 (本体価格 ¥95,000)

- 3pc Wizard III Maple neck
- Flamed Maple top / Mahogany body
- Rosewood fingerboard
- 25.5 inch Scale
- 2R tremolo bridge w/ ZPS2
- Ibanez INF1 (H) neck PU
- Ibanez INF1 (S) middle PU
- Ibanez INF2 (H) bridge PU
- hardware color : Cosmo Black
- color : ATF (Antique Burst Flat)

**SPB**  
(Sapphire Blue)**TGB**  
(Transparent Gray Burst)**TRB**  
(Transparent Red Burst)**S570DXQM**

¥94,500 (本体価格 ¥90,000)

- 3pc Wizard III Maple neck
- Quilted Maple top / Mahogany body
- Rosewood fingerboard
- 25.5 inch Scale
- 2R tremolo bridge w/ ZPS2
- Ibanez INF1 (H) neck PU
- Ibanez INF1 (S) middle PU
- Ibanez INF2 (H) bridge PU
- hardware color : Cosmo Black
- color : SPB (Sapphire Blue)
- TGB (Transparent Gray Burst)
- TRB (Transparent Red Burst)

**S570B**

¥89,250 (本体価格 ¥85,000)

- 3pc Wizard III Maple neck
- Mahogany body
- Rosewood fingerboard
- 25.5 inch Scale
- 2R tremolo bridge w/ ZPS2
- Ibanez INF1 (H) neck PU
- Ibanez INF1 (S) middle PU
- Ibanez INF2 (H) bridge PU
- hardware color : Black
- color : WH (White)

**S570WB**

¥89,250 (本体価格 ¥85,000)

- 3pc Wizard III Maple neck
- Mahogany body
- Rosewood fingerboard
- 25.5 inch Scale
- 2R tremolo bridge w/ ZPS2
- Ibanez INF1 (H) neck PU
- Ibanez INF1 (S) middle PU
- Ibanez INF2 (H) bridge PU
- hardware color : Black
- color : BK (Black)

**S420**

¥73,500 (本体価格 ¥70,000)

- 3pc Wizard III Maple neck
- Mahogany body
- Rosewood fingerboard
- 25.5 inch Scale
- 2R tremolo bridge w/ ZPS2
- Ibanez INF1 (H) neck PU
- Ibanez INF2 (H) bridge PU
- hardware color : Cosmo Black
- color : WK (Weathered Black)

## ARZ

Ibanezの創始期である1970年代から現在まで断々と受け継がれ、その時代にに合わせて進化し続けているARTIST(アーティスト)シリーズ。ARZはダウンチューニングにも対応した25インチスケール、24フレット指板を採用したシングル・カットウェイボディのARTISTシリーズです。

**TDB**  
(Transparent Deep Black)**TDR**  
(Transparent Deep Red)**ARZ800**

¥99,750 (本体価格 ¥95,000)

- 3pc ARZ Mahogany/Maple set-in neck
- Quilted Maple top / Mahogany body
- Rosewood fingerboard
- 25 inch Scale
- Tight-Tune bridge & tailpiece
- EMG® 60 (H) neck PU
- EMG® 81 (H) bridge PU
- hardware color : Cosmo Black
- color : TDB (Transparent Deep Black)
- TDR (Transparent Deep Red)

\*DIN規格電池(DOOP)×1で駆動

set-in neck

**ARZ700**

¥89,250 (本体価格 ¥85,000)

- 3pc ARZ Mahogany/Maple set-in neck
- Mahogany body
- Rosewood fingerboard
- 25 inch Scale
- Tight-Tune bridge & tailpiece
- EMG® 60 (H) neck PU
- EMG® 81 (H) bridge PU
- hardware color : Chrome
- color : BK (Black)

\*DIN規格電池(DOOP)×1で駆動

set-in neck



# SA

シンプルなコンストラクション、ノン・ロッキングのシンクロナイズド・タイプ・トレモロなどトラッドなテイストを残しながらも、サウンド、ルックス、操作性の全てにおいてモダン・クオリティで進むSAシリーズ。



**CBB**  
(Cornflower Blue Burst)



**SRB**  
(Salvia Red Burst)



**TGB**  
(Transparent Gray Burst)



**TYS**  
(Transparent Yellow Sunburst)



**TGB**  
(Transparent Gray Burst)

## SA360QM

¥68,250 (本体価格 ¥65,000)

- 3pc SA Maple neck
- Quilted Maple top / Mahogany body
- Rosewood fingerboard
- 25.5 inch Scale
- SAT Pro II tremolo bridge
- Ibanez AHS1 (S) neck PU
- Ibanez AHS2 (S) middle PU
- Ibanez TDB1 (H) bridge PU
- hardware color : Chrome
- color : CBB (Cornflower Blue Burst)  
SRB (Salvia Red Burst)  
TGB (Transparent Gray Burst)

## SA160FM

¥52,500 (本体価格 ¥50,000)

- 3pc SA Maple neck
- Flamed Maple top / Mahogany body
- Rosewood fingerboard
- 25.5 inch Scale
- SAT Pro II tremolo bridge
- Ibanez STD5 (S) neck PU
- Ibanez STD5 (S) middle PU
- Ibanez STDH2 (H) bridge PU
- hardware color : Chrome
- color : TGB (Transparent Gray Burst)  
TYS (Transparent Yellow Sunburst)

# DARKSTONE

濃厚なサウンドと様式美の高立を求めるプレイヤーに向けてIbanezが提案する、DN- "DARKSTONE(ダークストーン)"。



## DN520K

¥89,250 (本体価格 ¥85,000)

- 1pc DN Sapelli set-in neck
- Sapelli body
- Rosewood fingerboard
- 24.75 inch Scale
- Tight-Tune bridge & tailpiece
- CAP-PP1-N (H) neck PU
- CAP-PP1-B (H) bridge PU
- hardware color : Cosmo Black
- color : DTV (Dark Night Violet)

set-in neck



**WH**  
(White)



**BK**  
(Black)

## DN500

¥84,000 (本体価格 ¥80,000)

- 1pc DN Sapelli set-in neck
- Sapelli body
- Rosewood fingerboard
- 24.75 inch Scale
- Tight-Tune bridge & tailpiece
- CAP-PP1-N (H) neck PU
- CAP-PP1-B (H) bridge PU
- hardware color : Chrome
- color : BK (Black)  
WH (White)

set-in neck

# Xiphos

大膽なカットによる鋭角なオリジナル・ボディ・シェイプ。そして、圧倒的なまでに濃厚なヘヴィ・サウンド。古代ギリシャ時代に戦士達の手に使われた鋭い両刃剣をイメージして作り出されたIbanez "Xiphos"。



## XP300

¥68,250 (本体価格 ¥65,000)

- 3pc Wizard III Maple neck
- Mahogany body
- Rosewood fingerboard
- 25.5 inch Scale
- Edge III tremolo bridge
- Ibanez IWF3 (H) neck PU
- Ibanez IWF4 (H) bridge PU
- hardware color : Cosmo Black
- color : IPT (Iron Pewter)



## XPT700XH

SPOT MODEL

¥105,000 (本体価格 ¥100,000)

- 3pc Wizard III Maple/Walnut neck-thru w/ KTS™ TITANIUM Reinforcement
- Mahogany wing body
- Rosewood fingerboard (27 frets)
- 25.5 inch Scale
- Edge III tremolo bridge
- Dimarzio® Air Norton S™ DP180 (H) neck PU
- Dimarzio® D Activator™ Bridge DF220F (H) bridge PU
- hardware color : Black
- color : BKf (Black Flat)

neck-thru

**RG** | 7-string |**RG7321**

¥66,150 (本体価格 ¥63,000)

- 5pc Wizard II-7 Maple/Walnut neck
- Basswood body
- Rosewood fingerboard
- 25.5 inch Scale
- Gibraltar Standard-7 bridge
- Ibanez AH1-7 (H) neck PU
- Ibanez AH2-7 (H) bridge PU
- hardware color : Black
- color : BK (Black)

**RG7320Z**

¥73,500 (本体価格 ¥70,000)

- 5pc Wizard II-7 Maple/Walnut neck
- Basswood body
- Rosewood fingerboard
- 25.5 inch Scale
- Edge-Zero II-7 tremolo bridge w/ ZPS2
- Ibanez AH1-7 (H) neck PU
- Ibanez AH2-7 (H) bridge PU
- hardware color : Black
- color : BK (Black)

**RGA** | 7-string |**RGA7**

¥78,750 (本体価格 ¥75,000)

- 5pc Wizard II-7 Maple/Walnut neck
- Mahogany body
- Rosewood fingerboard
- 25.5 inch Scale
- Gibraltar Standard-7 bridge
- CAP-L217 (H) neck PU
- CAP-L227 (H) bridge PU
- hardware color : Cosmo Black
- color : BK (Black)
- \*※3弦:電橋×2で調整

**RGD** | 7-string |**RGD7421**

¥78,750 (本体価格 ¥75,000)

- 5pc Wizard II-7 Maple/Walnut neck
- Basswood body
- Rosewood fingerboard
- 26.5 inch Scale
- Gibraltar Standard-7 bridge
- CAP-VK17 (H) neck PU
- CAP-VK27 (H) bridge PU
- hardware color : Black
- color : BK (Black Flat)
- factory tuning : 1D, 2A, 3E, 4C, 5G, 6D, 7A
- string gauge : .010/.011/.012/.026/.036/.046/.059

**S** | 7-string |**S7420**

¥110,250 (本体価格 ¥105,000)

- 3pc Wizard II-7 Maple/Walnut neck
- Mahogany body
- Rosewood fingerboard
- 25.5 inch Scale
- ZR-7 tremolo bridge w/ ZPS2
- Ibanez AH1-7 (H) neck PU
- Ibanez AH2-7 (H) bridge PU
- hardware color : Cosmo Black
- color : BK (Black)

**S7420QM**

SPOT MODEL

¥115,500 (本体価格 ¥110,000)

- 3pc Wizard II-7 Maple/Walnut neck
- Quilted Maple top / Mahogany body
- Rosewood fingerboard
- 25.5 inch Scale
- ZR-7 tremolo bridge w/ ZPS2
- Ibanez AH1-7 (H) neck PU
- Ibanez AH2-7 (H) bridge PU
- hardware color : Cosmo Black
- color : TGB (Transparent Gray Burst)

**ARZ** | 7-string |**ARZ307**

¥68,250 (本体価格 ¥65,000)

- 3pc ARZ Mahogany/Maple set-in neck
- Mahogany body
- Rosewood fingerboard
- 25 inch Scale
- Full Tane III-7 bridge & tailpiece
- Ibanez AH1-7 (H) neck PU
- Ibanez AH4-7 (H) bridge PU
- hardware color : Chrome
- color : BK (Black)

set-in neck

**ARZ307FM**

SPOT MODEL

¥73,500 (本体価格 ¥70,000)

- 3pc ARZ Mahogany/Maple set-in neck
- Flamed Maple top / Mahogany body
- Rosewood fingerboard
- 25 inch Scale
- Full Tane III-7 bridge & tailpiece
- Ibanez AH1-7 (H) neck PU
- Ibanez AH4-7 (H) bridge PU
- hardware color : Cosmo Black
- color : TDB (Transparent Deep Black)

set-in neck



# RGA | 8-string



## RGA8 SPOT MODEL

¥94,500 (本体価格 ¥90,000)

- 5pc Wizard II-8 Maple/Walnut neck w/ KTS™ TITANIUM Reinforcement
- Mahogany body
- Rosewood fingerboard
- 27 inch Scale
- FX Edge III-8 bridge
- Ibanez LZ8-N (H) neck PU
- Ibanez LZ8-B (H) bridge PU
- hardware color: Black
- color: BK (Black)
- factory tuning: 1D4, 2A6, 3F6, 4C3, 5G4, 6D4, 7A4, 8F
- string gauge: .009/.011/.014/.024/.032/.042/.054/.065
- ※3乾電池×2で駆動

## RGA8QM SPOT MODEL

¥105,000 (本体価格 ¥100,000)

- 5pc Wizard II-8 Maple/Walnut neck w/ KTS™ TITANIUM Reinforcement
- Quilted Maple top / Mahogany body
- Rosewood fingerboard
- 27 inch Scale
- FX Edge III-8 bridge
- Ibanez LZ8-N (H) neck PU
- Ibanez LZ8-B (H) bridge PU
- hardware color: Black
- color: BK (Black)
- factory tuning: 1D4, 2A6, 3F6, 4C3, 5G4, 6D4, 7A4, 8F
- string gauge: .009/.011/.014/.024/.032/.042/.054/.065
- ※3乾電池×2で駆動

# RG | Left-Handed



## RG370DXZL

¥66,150 (本体価格 ¥63,000)

- 3pc Wizard III Maple neck
- Basswood body
- Rosewood fingerboard
- 25.5 inch Scale
- Edge-Zero II tremolo bridge w/ ZPS 31e
- Ibanez IMF3 (H) neck PU
- Ibanez IMF3 (S) middle PU
- Ibanez IMF4 (H) bridge PU
- hardware color: Black
- color: BK (Black)

# SA | Left-Handed



## SA160FML

¥57,750 (本体価格 ¥55,000)

- 3pc SA Maple neck
- Flamed Maple top / Mahogany body
- Rosewood fingerboard
- 25.5 inch Scale
- SAT Pro III tremolo bridge
- Ibanez STD5 (S) neck PU
- Ibanez STD5 (S) middle PU
- Ibanez STD42 (H) bridge PU
- hardware color: Chrome
- color: TYS (Transparent Yellow Sunburst)

## Switching Systems

### H-S-H (5WAY) RG, S

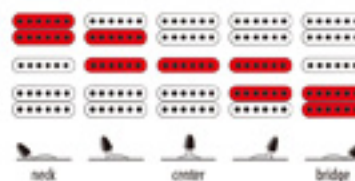

### H-H (5WAY) RG, S

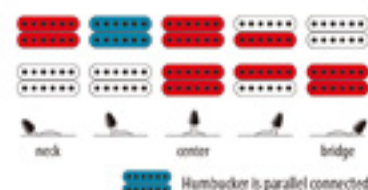

### SA160FM / SA160FML

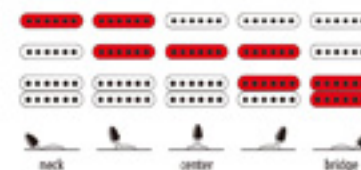

### SA360QM

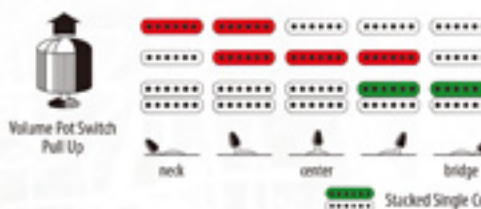

### Darkstone

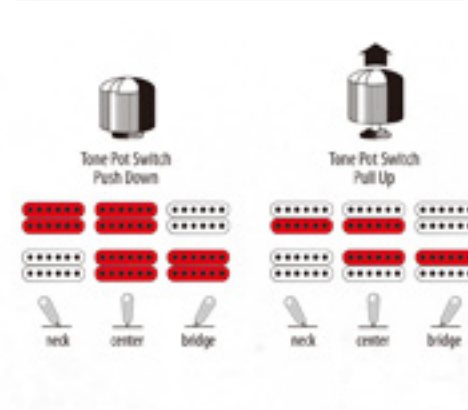

### H-H (3WAY) RGA, RGD, ARZ

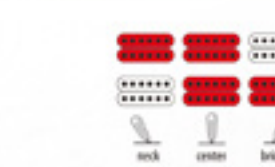

### XPT700XH

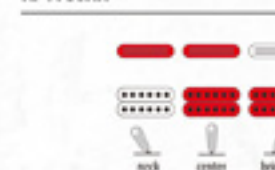

## control

### RG, S, SA

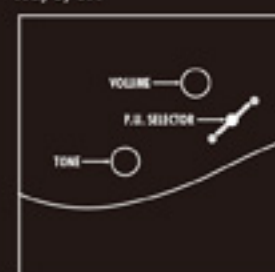

### RGD



### RGA

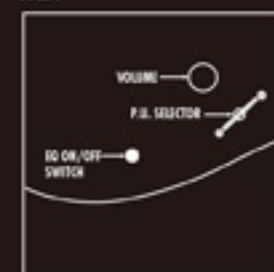

### ARZ

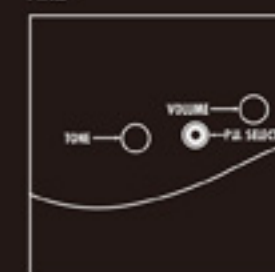

### DARKSTONE

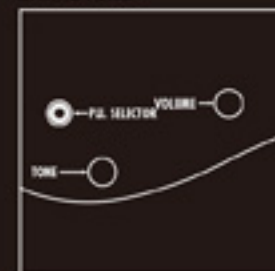

### XP300



### XPT700XH

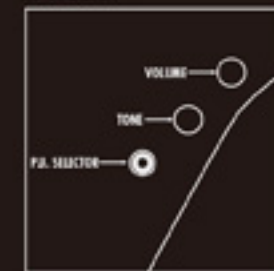

## RGA Active EQ

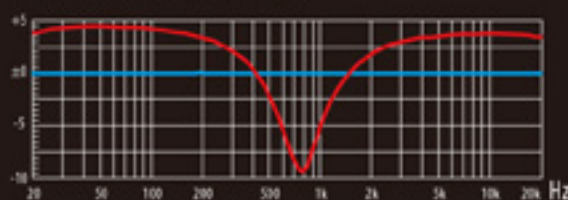

ノイズレス・ハイ・パワー・サウンド・ピックアップを接続し、アクティブ・イコライザーはミニスイッチのON/OFFでコントロール可能。ONにすれば一瞬でドンシャリ・サウンドに。(※3乾電池×2で駆動)



## Switching System

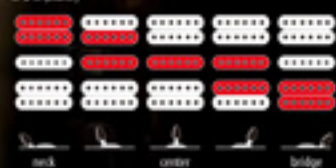

## JEM / UV Control



# Steve Vai

## SIGNATURE MODELS



## JEM77

¥399,000 (本体価格 ¥380,000)

- Spc JEM Maple/Walnut neck
- Basswood body
- Rosewood fingerboard
- w/ Tree of Life position inlay, 21F ~ 24F Scalloped
- 25.5 inch Scale
- Edge tremolo bridge
- DiMarzio® Evolution® Neck DP158F (H) neck PU
- DiMarzio® Evolution® (S) middle PU
- DiMarzio® Evo 2™ Bridge DP213F (H) bridge PU
- hardware color : Chrome
- color : FP2 (Floral Pattern 2)
- Includes : Hardcase

## JEM7V

¥336,000 (本体価格 ¥320,000)

- Spc JEM Maple/Walnut neck
- Alder body
- Rosewood fingerboard
- w/ Tree of Life position inlay, 21F ~ 24F Scalloped
- 25.5 inch Scale
- Edge tremolo bridge
- DiMarzio® Evolution® Neck DP158F (H) neck PU
- DiMarzio® Evolution® (S) middle PU
- DiMarzio® Evolution® Bridge DP159F (H) bridge PU
- hardware color : Gold
- color : WH (White)
- Includes : Hardcase

## JEM70V

¥178,500 (本体価格 ¥170,000)

- Spc Wizard Maple/Walnut neck
- w/ KTS™ TITANIUM Reinforcement
- American Basswood body
- Rosewood fingerboard w/ Tree of Life position inlay
- 25.5 inch Scale
- Edge tremolo bridge
- DiMarzio® Evolution® Neck DP158F (H) neck PU
- DiMarzio® Evolution® (S) middle PU
- DiMarzio® Evolution® Bridge DP159F (H) bridge PU
- hardware color : Chrome
- color : SFG (Sea Foam Green)
- Includes : Gigcase

## UV777P

¥288,750 (本体価格 ¥275,000)

- Spc UV Maple/Wenge neck
- American Basswood body
- Rosewood fingerboard
- 25.5 inch Scale
- Lo-Pro Edge 7 tremolo bridge
- DiMarzio® Blaze™ Neck DP780 (H) neck PU
- DiMarzio® Blaze™ Middle DP701 (S) middle PU
- DiMarzio® Blaze™ Bridge DP702 (H) bridge PU
- hardware color : Chrome
- color : BK (Black)
- Includes : Hardcase

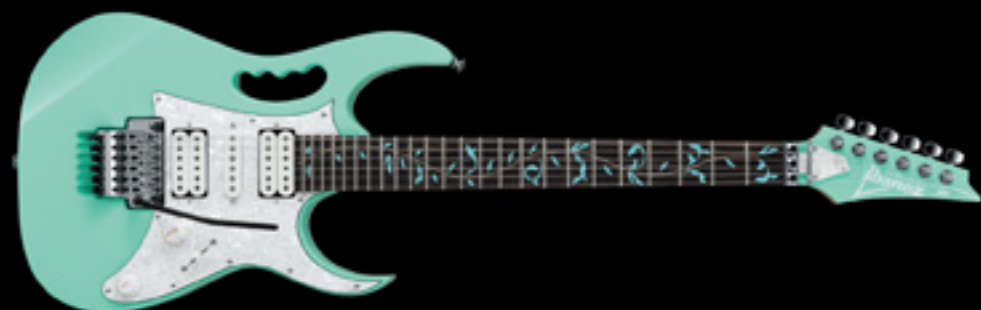

### Edge Tremolo Bridge

Joe Satriani や Steve Vai が 20 年以上にわたり愛用し続けてきた Ibanez オリジナル・トレモロ・ブリッジ「Edge」。滑らかな操作性と澄びやかなサウンドが特徴。



### Lo-Pro Edge 7 Tremolo Bridge

Steve Vai を始め Munky/KORN など 7 弦ギターを使用するギタリストに愛用されてきた Ibanez オリジナル「Lo-Pro Edge」トレモロ・ブリッジ。アーミングのスムーズさもさることながら、ロー・プロファイル化したことによる弦交換の容易さと、ファイン・チューナーが手にあたることによるチューニングの狂いを抑えている。

Mårten Hagström

# MESHUGGAH

## SIGNATURE MODEL



### Lundgren Pickup

アーティスト本人のサウンドへの要求を100%反映させた、スウェーデンのハンドメイド・ピックアップ「Lundgren」による専用ピックアップをブリッジ・ポジションにマウント。



### Super Long Scale

M8Mはアーティスト本人の希望により、他の8弦モデルの級並みではるかに凌駕する、こだわりの29.4インチ・スーパー・ロング・スケールを採用。

### M8M

¥787,500 (本体価格 ¥750,000)

- Spc M8M Maple/Bubinga neck-thru
- Alder wing body
- Rosewood fingerboard
- 29.4 inch Scale
- FX Edge III-8 bridge
- Lundgren Model M8 (H) bridge PU
- hardware color: Black
- includes: Hardcase
- factory tuning: 13#, 2#, 3#, 4#, 5#, 6#, 7#, 8#
- string gauge: .009/.011/.016/.020/.024/.027/.030

安心生産品

neck-thru

### M8M Control

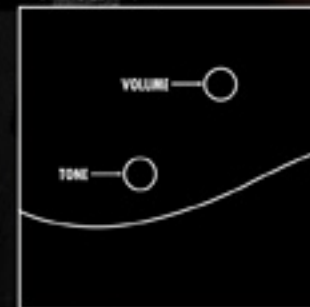

Fredrik Thordendal

# Munky

SIGNATURE MODEL

KOHN



## Lo-Pro Edge 7 Tremolo Bridge w/ U-bar

ファイン・チューニング・ノブに触れることなく、掌でヴィブラートをかけることができる Ibanez オリジナル U-bar システムを搭載。  
\*通常のトレモロ・アームも付属します。

### APEX100 Control

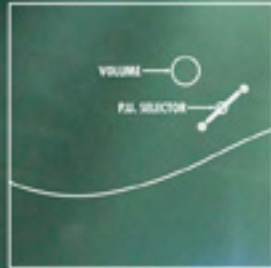

### Switching System

H-H (3WAY)

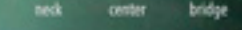
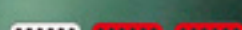

### APEX100

¥262,500 (本体価格 ¥250,000)

- 3pc APEX Maple/Wenge neck
- Alder body
- Rosewood fingerboard
- 25.5 inch Scale
- Lo-Pro Edge 7 tremolo bridge w/ U-bar
- DiMarzio™ Blaze™ Middle DP701 (S) Neck PU
- DiMarzio™ Blaze™ Bridge DP702 (R) bridge PU
- hardware color : Cosmo Black
- color : TFB (Til Fade Burst)
- includes : Hardcase
- factory tuning : 1E, 2A, 3E, 4G, 5G, 6D, 7A
- string gauge : .010/.013/.017/.030/.043/.052/.064
- 通常のトレモロ・アームも付属します。

Photo by Sébastien Piquart



### MTM10

¥89,250 (本体価格 ¥85,000)

- 3pc Wizard III Maple/Mahogany neck
- Mahogany body
- Rosewood fingerboard
- 25.5 inch Scale
- FX Edge II bridge
- Duncan™ HB-105MT (H) Neck PU
- Duncan™ HB-105MT (H) bridge PU
- hardware color : Black
- color : BR (Blood Red)
- includes : Gigcase
- factory tuning : 1C#, 2G#, 3E, 4F#, 5F#, 6B
- string gauge : .011/.014/.018/.028/.038/.049
- DVR駆動のCOGP™×1で駆動

### Switching System

H-H (3WAY)

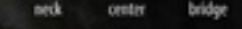

### MTM100

¥241,500 (本体価格 ¥230,000)

- 3pc Wizard III Maple/Walnut neck thru w/ KTS™ TITANIUM Reinforcement
- Mahogany wing body
- Rosewood fingerboard w/ swiss inlay
- 25.5 inch Scale
- FX Edge II bridge
- Seymour Duncan™ Blackouts™ EMT™ AH83 n (R) Neck PU
- Seymour Duncan™ Blackouts™ EMT™ AH83 b (R) bridge PU
- hardware color : Black
- color : BR (Black)
- includes : Hardcase
- factory tuning : 1C#, 2G#, 3E, 4F#, 5F#, 6B
- string gauge : .011/.014/.018/.028/.038/.049
- DVR駆動のCOGP™×1で駆動

neck-thru

### MTM Control



Slipknot  
**Mick Thomson**  
SIGNATURE MODEL

Photo by Paul Harris

# Paul Gilbert

## SIGNATURE MODEL

# MR. BIG

### Switching System



### FRM Control



### FRM100GB

¥141,750 (本体価格 ¥135,000)

- 3pc FRM Mahogany/Maple set-in neck
- Mahogany body
- Rosewood fingerboard
- 24.75 inch Scale
- Eight-Tune bridge & tailpiece
- DiMarzio® Injector™ Neck DP422 (H) neck PU
- DiMarzio® Area 67™ DP419 (H) middle PU
- DiMarzio® Injector™ Bridge DP423 (H) bridge PU
- hardware color : Chrome
- color : TR (Transparent Red)
- includes : Gigcase

# Herman Li

## SIGNATURE MODEL

### EGEN Control



### Switching System

H-S-H (5WAY)



### EGEN18

¥336,000 (本体価格 ¥320,000)

- 3pc EGEN Maple/Walnut neck
- Flamed Maple top / Mahogany body
- Rosewood fingerboard
- 25.5 inch Scale
- Edge Zero tremolo bridge w/ ZPS3
- DiMarzio® HLM (H) neck PU
- DiMarzio® HLM (S) middle PU
- DiMarzio® HLM (H) bridge PU
- hardware color : Gold
- color : TVF (Transparent Violet Flat)
- includes : Hardcase



### EGEN8

¥99,750 (本体価格 ¥95,000)

- 3pc Wizard III Maple neck
- Flamed Maple top / Mahogany body
- Rosewood fingerboard
- 25.5 inch Scale
- Edge III tremolo bridge (Herman Li Special)
- Ibanez V7 (H) neck PU
- Ibanez S1 (S) middle PU
- Ibanez V8 (H) bridge PU
- hardware color : Gold
- color : PLB (Platinum Blonde)

# Sam Totman

## SIGNATURE MODEL

### Switching System

H-H (3WAY)



### STM Control

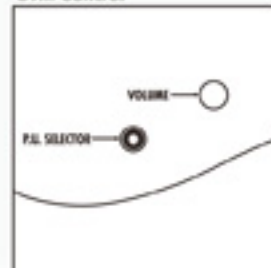

### STM2

¥141,750 (本体価格 ¥135,000)

- 3pc Wizard III Maple/Walnut neck thru w/ KTS™ TITANIUM Reinforcement
- Flamed Maple top / Mahogany wing/body
- Rosewood fingerboard
- 25.5 inch Scale
- Edge III tremolo bridge
- DiMarzio® Evolution™ Neck DP158F (H) neck PU
- DiMarzio® Evolution™ Bridge DP159F (H) bridge PU
- hardware color : Chrome
- color : SPB (Sapphire Blue)
- includes : Hardcase





# THE MARS VOLTA



# THE OFFSPRING



# Omar Rodriguez-Lopez

## SIGNATURE MODEL

**ORM1**

¥63,000 (本体価格 ¥60,000)

- Top: ORM Mahogany neck
- Mahogany body
- Rosewood fingerboard
- 24 inch Scale
- Gibraltar II bridge
- Ibanez ACH-BL (H) bridge PU
- hardware color: Chrome
- color: WH (White)
- includes: Gigcase

# Noodles

## SIGNATURE MODEL

**NDM2**

¥141,750 (本体価格 ¥135,000)

- Top: NDM Maple neck
- Basswood body
- Rosewood fingerboard
- 25.5 inch Scale
- Fixed bridge
- Ibanez INF1 (H) neck PU
- Ibanez INF1 (S) middle PU
- Ibanez INF2 (H) bridge PU
- hardware color: Chrome
- color: BK (Black)
- includes: Hardcase

**Switching System**  
 8-5-4 (SWR)

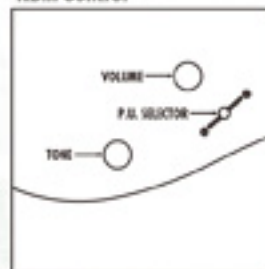
**NDM Control**

# Andy Timmons

## SIGNATURE MODEL

**AT100CL**

¥299,250 (本体価格 ¥285,000)

- Top: AT Maple neck
- Alder body
- Maple fingerboard
- 25.5 inch Scale
- Wilkinson® "Getz"™ VSVG bridge
- D'Marzio® "The Cruiser" Neck DP186 (H) neck PU
- D'Marzio® "The Cruiser" Neck DP186 (H) middle PU
- D'Marzio® AT 1™ DP224 (H) bridge PU
- hardware color: Chrome
- color: SB (Sunburst)
- includes: Hardcase

**Switching System**  
 8-4-4 (SWR)

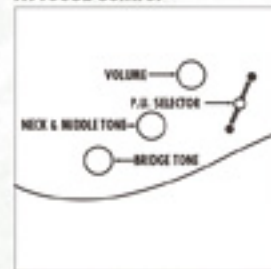
**AT100CL Control**



# Joe Satriani

## SIGNATURE MODEL



### JS2400

¥267,750 (本体価格 ¥255,000)

- 1pc JS Maple neck
- Basswood body
- Rosewood fingerboard
- 25.5 inch Scale
- Edge tremolo bridge
- DiMarzio® Pro Track™ DP188 (H) neck PU
- DiMarzio® Mo Joe™ DP214F (H) bridge PU
- hardware color : Chrome
- color : WH (White)
- Includes : Hardcase



### JS1200

¥236,250 (本体価格 ¥225,000)

- 1pc JS Maple neck
- Basswood body
- Rosewood fingerboard
- 25.5 inch Scale
- Edge tremolo bridge
- DiMarzio® PAF Joe™ DP211 (H) neck PU
- DiMarzio® FRED® DP151F (H) bridge PU
- hardware color : Chrome
- color : CA (Candy Apple)
- Includes : Hardcase



### JS1000

¥231,000 (本体価格 ¥220,000)

- 1pc JS Maple neck
- Basswood body
- Rosewood fingerboard
- 25.5 inch Scale
- Edge tremolo bridge
- DiMarzio® PAF Pro™ DP151F (H) neck PU
- DiMarzio® FRED® DP151F (H) bridge PU
- hardware color : Cosmo Black
- color : BP (Black Pearl)
- Includes : Hardcase

#### JS Control

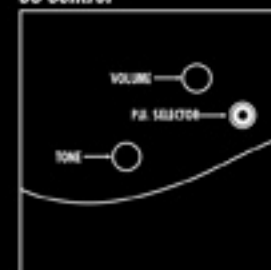

#### JS2400 Switching System H-H (3WAY)

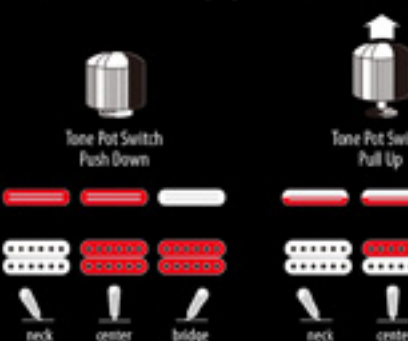

#### JS1200 / JS1000 Switching System H-H (3WAY)

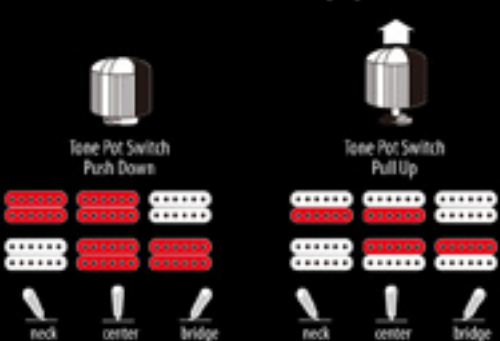

3way トグル・スイッチとトーン・ポットの Push/Pull を組み合わせることで、コイルタップを利用した多彩なピックアップ・レイアウト、さらにはボリューム・ポットの Push/Pull によりハイパス・フィルター ON/OFF 制御が可能。これらを組み合わせにより豊富なサウンドが得られる。



## George Benson SIGNATURE MODEL

### Switching System

H-H (3WAY)



neck center bridge



### LGB300 Control

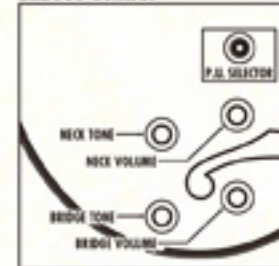

### GB10 Control

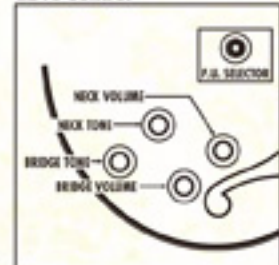

**BS**  
(Brown Sunburst)



**NT**  
(Natural)

### LGB300

¥393,750 (本体価格 ¥375,000)

- 3pc LGB Maple set-in neck
- Spruce top / Maple back & sides body
- Ebony fingerboard
- 24.75 inch Scale
- Ebony bridge
- LGB300 tailpiece
- Ibanez Super 58 (H) neck PU
- Ibanez Super 58 (H) bridge PU
- hardware color: Gold
- color: VY5 (Vintage Yellow Sunburst)
- includes: Hardcase
- depth: 80mm at tail

set-in neck Full Hollow

### GB10

¥309,750 (本体価格 ¥295,000)

- 3pc GB Maple set-in neck
- Spruce top / Maple back & sides body
- Ebony fingerboard
- 24.75 inch Scale
- Ebony bridge
- GB10 tailpiece
- Ibanez GB Special (H) neck PU
- Ibanez GB Special (H) bridge PU
- hardware color: Gold
- color: BS (Brown Sunburst)  
NT (Natural)
- includes: Hardcase
- depth: 65mm at tail

set-in neck Full Hollow

## John Scofield SIGNATURE MODEL

### Switching System

H-H (3WAY)

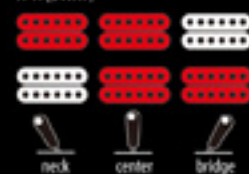

neck center bridge

### JSM100 Control



### JSM100

¥273,000 (本体価格 ¥260,000)

- 1pc JSM Mahogany set-in neck
- Flamed Maple top / back / sides body
- Ebony fingerboard
- 24.75 inch Scale
- Gotoh® S100H bridge
- Gotoh® GE101A tailpiece
- Ibanez Super 58 (H) neck PU
- Ibanez Super 58 (H) bridge PU
- hardware color: Gold
- color: VT (Vintage Sunburst)
- includes: Hardcase
- depth: 45mm at tail

set-in neck Semi Hollow





# Pat Metheny

## SIGNATURE MODEL

### Switching System

H-H (3WAY)

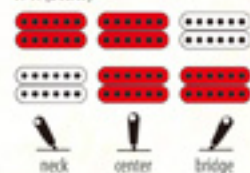

neck

center

bridge

### PM120

¥346,500 (本体価格 ¥330,000)

- 1pc PM Mahogany set-in neck
- Maple top / back / sides body
- Ebony fingerboard
- 24.75 inch Scale
- Gotoh® GE1018 bridge
- PM tailpiece
- Ibanez Silent 58 (H) neck PU
- Ibanez Silent 58 (H) bridge PU
- hardware color: Gold
- color: NT (Natural)
- includes: Hardware
- depth: 58mm at tail

set-in neck Full Hollow

### PM35

¥105,000 (本体価格 ¥100,000)

- 3pc PM Maple/Walnut set-in neck
- Maple top / back / sides body
- Rosewood fingerboard
- 24.75 inch Scale
- ART-1 bridge
- KT30 tailpiece
- Ibanez Super 58 Custom (H) neck PU
- hardware color: Gold
- color: NT (Natural)
- includes: Hardware
- depth: 70mm at tail

set-in neck Full Hollow



PM120 Control

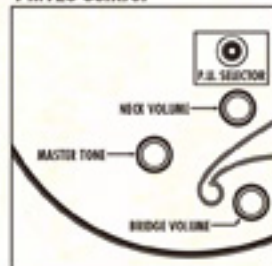

PM35 Control

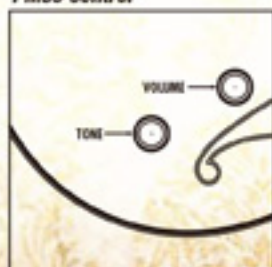

# Arched Top Traditional Jazz

“BOXギターをより自由に、より気軽に楽しむ”をテーマに掲げたARTCOREシリーズに、オーセンティック・ジャズには欠かせない要素を数多く盛り込み新たに誕生したのがARTCORE JAZZシリーズです。JAZZギターとしてのサウンドとプレイアビリティを考慮した20フレット仕様に加え他のARTCOREシリーズより細めのフレットを採用しています。工種出荷時にはフラットワウンド弦を張り、標準搭載のウッド・ブリッジに加え、チューン-O-マチック・タイプの金属ブリッジが付属します。



### AFJ85

¥68,250 (本体価格 ¥65,000)

- 3pc ARTCORE Mahogany/Maple set-in neck
- Spruce top / Flamed Maple back & sides body
- Rosewood fingerboard
- 24.75 inch Scale
- ART-W wooden bridge
- VT06 tailpiece
- Ibanez ACH1 (H) neck PU
- Ibanez ACH2 (H) bridge PU
- hardware color: Gold
- color: VSB (Vintage Sunburst)
- depth: 70mm at tail

set-in neck Full Hollow



### AFJ81

¥68,250 (本体価格 ¥65,000)

- 3pc ARTCORE Mahogany/Maple set-in neck
- Spruce top / Flamed Maple back & sides body
- Rosewood fingerboard
- 24.75 inch Scale
- ART-W wooden bridge
- VT04 tailpiece
- Ibanez ACH1 (H) neck PU
- hardware color: Gold
- color: SRD (Sunset Red)
- depth: 70mm at tail

set-in neck Full Hollow



### AKJ85

¥68,250 (本体価格 ¥65,000)

- 3pc ARTCORE Mahogany/Maple set-in neck
- Flamed Maple top / back / sides body
- Rosewood fingerboard
- 24.75 inch Scale
- ART-W wooden bridge
- VT06 tailpiece
- Ibanez ACH1 (H) neck PU
- Ibanez ACH2 (H) bridge PU
- hardware color: Chrome
- color: VYS (Vintage Yellow Sunburst)
- depth: 70mm at tail

set-in neck Full Hollow

# ARTCORE SOLID TOP

"BOXギターをより自由に、より気軽に楽しむ"をテーマに掲げ、シンプルかつプレイヤー・フレンドリーなBOXギターを数多くラインナップするARTCOREシリーズ。基本的なコンセプトはそのままだに、よりJAZZギターとして高い次元のこだわりを備えたモデルを求める声も見落とせないものになっています。プロ・ミュージシャンとのディスカッションやサウンド・チェックの中で生まれたARTCORE SOLID TOPは、ボディ材、ボディ形状からサイジング、ネック・ジョイント位置などARTCOREでは到達出来なかったこだわりを具現化した全く新しいJAZZギターです。



## SJ500

¥189,000 (本体価格 ¥180,000)

- 3pc Maple/Walnut set-in neck
- Solid Spruce top / Solid Flamed Maple back / Flamed Maple sides body
- Ebony fingerboard
- 24.75 inch Scale
- ART-W wooden bridge
- V104 tailpiece
- Ibanez Super 58 Custom (H) neck PU
- Ibanez Super 58 Custom (H) bridge PU
- hardware color : Gold
- color : VLS (Violin Sunburst)
- depth : 80mm at tail

set-in neck Full Hollow



## SS500

¥189,000 (本体価格 ¥180,000)

- 3pc Maple/Walnut set-in neck
- Solid Spruce top / Solid Flamed Maple back / Flamed Maple sides body
- Ebony fingerboard
- 24.75 inch Scale
- ART-W wooden bridge
- V104 tailpiece
- Ibanez Super 58 Custom (H) neck PU
- Ibanez Super 58 Custom (H) bridge PU
- hardware color : Gold
- color : VLS (Violin Sunburst)
- depth : 80mm at tail

set-in neck Full Hollow

# ARTCORE Custom

BOXギターをより自由に、そしてより気軽に楽しむためのテイストを積極的に取り入れた、ARTCOREシリーズ。ARTCORE Customはコンテンポラリーなフィリング溢れる1ランク上のアップグレード・シリーズです。



NT  
(Natural)

## AF105

¥105,000 (本体価格 ¥100,000)

- 3pc Artcore Maple/Walnut set-in neck
- Flamed Maple top / back / sides body
- Rosewood fingerboard
- 24.75 inch Scale
- ART-1 bridge
- V104 Custom tailpiece
- Ibanez Super 58 Custom (H) neck PU
- Ibanez Super 58 Custom (H) bridge PU
- hardware color : Gold
- color : NT (Natural)  
VB (Vintage Burst)
- depth : 70mm at tail

set-in neck Full Hollow



VB  
(Vintage Burst)

## AS103

¥105,000 (本体価格 ¥100,000)

- 3pc Artcore Maple/Walnut set-in neck
- Flamed Maple top / back / sides body
- Rosewood fingerboard
- 24.75 inch Scale
- ART-1 bridge
- Quik Change II tailpiece
- Ibanez Super 58 Custom (H) neck PU
- Ibanez Super 58 Custom (H) bridge PU
- hardware color : Gold
- color : NT (Natural)  
VB (Vintage Burst)
- depth : 43mm at tail

set-in neck Semi Hollow



NT  
(Natural)



VB  
(Vintage Burst)

# Full Hollows



## AF95

¥73,500 (本体価格 ¥70,000)

- 3pc Artcore Mahogany/Maple set-in neck
- Flamed Maple top / back / sides body
- Rosewood fingerboard
- 24.75 inch Scale
- ART-1 bridge
- VT100 tailpiece
- Ibanez ACH1 (H) neck PU
- Ibanez ACH2 (H) bridge PU
- hardware color : Gold
- color : VLS (Violin Sunburst)
- depth : 70mm at tail

set-in neck Full Hollow



## AG95

¥73,500 (本体価格 ¥70,000)

- 3pc Artcore Mahogany/Maple set-in neck
- Figured Bubinga top
- Rosewood fingerboard
- 24.75 inch Scale
- ART-1 bridge
- VT100 tailpiece
- Ibanez ACH1 (H) neck PU
- Ibanez ACH2 (H) bridge PU
- hardware color : Gold
- color : DBS (Dark Brown Sunburst)
- depth : 70mm at tail

set-in neck Full Hollow



## AK95

¥73,500 (本体価格 ¥70,000)

- 3pc Artcore Mahogany/Maple set-in neck
- Spruce top / Flamed Maple back & sides body
- Rosewood fingerboard
- 24.75 inch Scale
- ART-W wooden bridge
- VT100 tailpiece
- Ibanez ACH1 (H) neck PU
- Ibanez ACH2 (H) bridge PU
- hardware color : Gold
- color : DYS (Dark Violin Sunburst)
- depth : 70mm at tail

set-in neck Full Hollow



## AFS75T

¥63,000 (本体価格 ¥60,000)

- 3pc Artcore Mahogany set-in neck
- Maple top / back / sides body
- Rosewood fingerboard
- 24.75 inch Scale
- ART-2 Roller bridge
- YBF70 vibrato
- Ibanez ACH1 (H) neck PU
- Ibanez ACH2 (H) bridge PU
- hardware color : Chrome
- color : TRD (Transparent Red)
- TF (Tabacco Flat)
- depth : 43mm at tail

set-in neck Full Hollow

TRD  
(Transparent Red)

TF  
(Tabacco Flat)

# Semi Hollows



## AS93

¥73,500 (本体価格 ¥70,000)

- 3pc Artcore Mahogany/Maple set-in neck
- Flamed Maple top / back / sides body
- Rosewood fingerboard
- 24.75 inch Scale
- ART-1 bridge
- Quik Change II tailpiece
- Ibanez ACH1 (H) neck PU
- Ibanez ACH2 (H) bridge PU
- hardware color : Gold
- color : VLS (Violin Sunburst)
- depth : 43mm at tail

set-in neck Semi Hollow



## ASR75V

¥63,000 (本体価格 ¥60,000)

- 3pc Artcore Mahogany set-in neck
- Maple top / back / sides body
- Rosewood fingerboard
- 24.75 inch Scale
- ART-1 bridge
- VT06L tailpiece
- Ibanez ACH7 (H) neck PU
- Ibanez ACH8 (H) bridge PU
- hardware color : Gold
- color : WNB (Walnut Brown)
- depth : 43mm at tail

set-in neck Semi Hollow

# AS | Left-Handed



## AS73L

¥68,250 (本体価格 ¥65,000)

- 3pc Artcore Mahogany set-in neck
- Maple top / back / sides body
- Rosewood fingerboard
- 24.75 inch Scale
- ART-1 bridge
- Quik Change II tailpiece
- Ibanez ACH1 (H) neck PU
- Ibanez ACH2 (H) bridge PU
- hardware color : Chrome
- color : TCR (Transparent Cherry)
- depth : 43mm at tail

set-in neck Semi Hollow

### Switching System

H-H (3WAY)

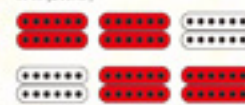

neck center bridge

※AFJ81は逆<

### Artcore control

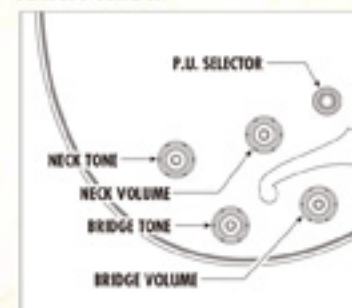

### AFJ81

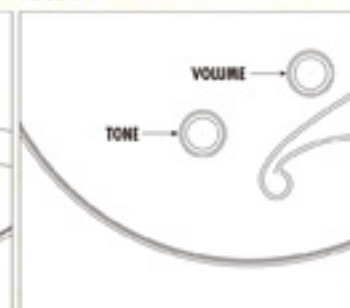

### SS/SJ

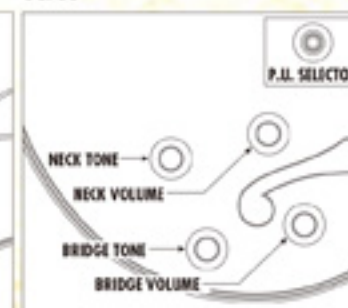



**Adam Blackstone**  
- Janet Jackson, Eminem, Kanye West  
Photo by Kevin Marko



# Electric Basses

## TABLE OF CONTENTS

Electric Guitars .....	P.2
Electric Basses .....	P.54
Grooveline .....	P.56
Prestige .....	P.58
PREMIUM .....	P.60
SR .....	P.62
SRT / SRX .....	P.63
SRA / ATK / AGB .....	P.64
SR 5-string .....	P.65
SRT / SRA / BTB 5-string .....	P.66
SR / BTB 6-string, Left-Handed .....	P.67
Signature Model .....	P.70
Acoustic Guitars .....	P.74
Amplifiers / Effects / Accessories .....	P.84
Ibanez Original Hardware .....	P.103

Ibanezは伝統に縛られず、革新的なアイデアを盛り込んだエレクトリック・ベースをつくり続けています。それは即ち、サウンドやプレイアビリティを追求し、オリジナルの電装やハードウェアの開発にも力を注ぐ、そして、それらのパーツを組み込んだボディやネックのサイズ/形状にもこだわり完成させるということです。

発表からちょうど四半世紀が経過した“SR”は、ブリッジやピックアップ/EQなどのハードウェア/電装類の進化を重ね、稀少材を使ったモデルや5弦/6弦といった多弦モデル等、ミュージック・シーンにあわせたモデルを数多く生み、世界中のベースリストから愛されてきたと自負しています。

そして、SRを基本としつつ、よりラウドな方向性の“SRX”や、アーチド・トップの“SRA”、スルーネック構造の“SRT”といったモデルも生まれました。もちろんこれらのモデルだけでなく、多弦ベースの特にハイ・フレット・ポジションでの高いプレイアビリティを求めた“BTB”、ダブル・バムバックング・ピックアップによる多彩なサウンド・バリエーションが特徴の“ATK”、さらには立奏/座奏を問わず構えたときのバランスを最も考慮して完成されたプレイヤー本位のハイエンド・ベース“Grooveline”など、数多くのベースをラインナップしています。

Ibanezベースはあらゆるミュージック・シーンに対応できると確信しています。

# Grooveline



**G105 TOR**  
(Transparent Orange)

**G104 NT**  
(Natural)

※写真はイメージです。ストラップやスタンドは付属しません。

## G105

¥294,000 (本体価格 ¥200,000)

- 5pc Grooveline-5 Wenge/Bubinga neck w/ KTS™ TITANIUM Reinforcement
- Ash / Alder / Ash body
- Rosewood fingerboard
- 34 inch Scale
- Tight-End Bass 5 bridge (18mm string spacing)
- CAP-5AHS neck PU
- CAP-5AHS bridge PU
- ES 3-band EQ
- hardware color : Cosmo Black
- color : DE (Deep Espresso)  
NT (Natural)  
TOR (Transparent Orange)
- includes : Hardcase

## G104

¥283,500 (本体価格 ¥270,000)

- 5pc Grooveline-4 Wenge/Bubinga neck w/ KTS™ TITANIUM Reinforcement
- Ash / Alder / Ash body
- Rosewood fingerboard
- 34 inch Scale
- Tight-End Bass 4 bridge (19mm string spacing)
- CAP-SAH4 neck PU
- CAP-SAH4 bridge PU
- E4 3-band EQ
- hardware color : Cosmo Black
- color : DE (Deep Espresso)  
NT (Natural)
- includes : Hardcase



### Deep Neck Joint

ネック端りを最大限活かすと共に、豊かなサスティーンの獲得を狙ったG点部へのジョイント。ハイフレット・ポジションでの演奏性を加味し、ボディ・バックもなめらかに成型しています。



**G104 DE**  
(Deep Espresso)

**G105 NT**  
(Natural)

**G105 DE**  
(Deep Espresso)



# Prestige

**PRECISION PERFORMANCE PLAYABILITY**  
 EVERYTHING YOU'VE EVER DREAMED OF IN A GUITAR OR BASS

緻密、高性能、そして優れたプレイアビリティ。  
 Ibanez Prestigeは徹底した品質管理の下、伝統のクラフトマンシップと、  
 イノベーション溢れるデザインや各部の仕上げ、  
 そして世界中のミュージシャンからの要望とアイデアを結合して  
 Made in Japanで完成されるIbanezの上位モデルです。



## SR5000E

¥283,500 (本体価格 ¥270,000)

- 5pc Atlas-4 HP Wenge/Bubinga neck w/ KTS™ TITANIUM Reinforcement
- Wenge / Mahogany / Wenge body
- Wenge fingerboard
- 24 inch Scale
- MR-4 bridge (19mm string spacing)
- Bartolini® Custom neck PU
- Bartolini® Custom bridge PU
- PWC III 3-band EQ
- hardware color : Gold
- color : OL (Oil)
- Includes : Hardcase

## SR5005E

¥294,000 (本体価格 ¥280,000)

- 5pc Atlas-5 HP Wenge/Bubinga neck w/ KTS™ TITANIUM Reinforcement
- Wenge / Mahogany / Wenge body
- Wenge fingerboard
- 24 inch Scale
- MR-4 bridge (16.5mm string spacing)
- Bartolini® Custom neck PU
- Bartolini® Custom bridge PU
- PWC III 3-band EQ
- hardware color : Gold
- color : OL (Oil)
- Includes : Hardcase

## SR5006E

¥304,500 (本体価格 ¥290,000)

- 5pc Atlas-4 HP Wenge/Bubinga neck w/ KTS™ TITANIUM Reinforcement
- Wenge / Mahogany / Wenge body
- Wenge fingerboard
- 24 inch Scale
- MR-4 bridge (16.5mm string spacing)
- Bartolini® Custom neck PU
- Bartolini® Custom bridge PU
- PWC III 3-band EQ
- hardware color : Gold
- color : OL (Oil)
- Includes : Hardcase

## ATK1200

¥194,250 (本体価格 ¥185,000)

- 3pc ATK4 HP Maple neck
- Ash body
- Maple fingerboard
- 24 inch Scale
- ATK4 bridge (19mm string spacing)
- CAP-SA84 neck PU
- CAP-DH bridge PU
- ATK N3 3-band EQ
- hardware color : Chrome
- color : NT (Natural)
- Includes : Hardcase

# SR PREMIUM

高いプレイアビリティや弾き易さ、そして、ハードウェアが備える性能の高さやオリジナリティ。

これらはハイパフォーマンスであるために欠かせない要素といえます。

一選び選かれた材料で作り上げられ、

一細部にわたる作りとクラフトマンシップが息づく、

一高い次元で設計された電装とハードウェアを備えた、

そんな熟品を生み出すことはできないだろうか

それを念頭に、永い時の積み重ねのうちに会得した技術を駆使し、ひとつひとつの加工に手間をかけた完成した、

言わば「期待以上のハイパフォーマンスモデル」それが「Ibanez PREMIUM」です。



## PREMIUM Fret Edge Treatment

より一層の弾き心地を実現するため、JCustom同様フレット・エッジの研削加工を施しています。

また、Oval 指板インレイや BLACK TUGK XL® ナット搭載などルックス面 / 機能面でも上位機種譲りのポイントを重ねています。



## Nordstrand™ Pickups

ピックアップには Nordstrand™ 製の BigSingle をチョイス。トラディショナルなシングルコイル・サウンドを太く、アグレッシブにしたサウンドが特徴。

### SR1206

¥162,750 (本体価格 ¥155,000)

- Spc Atlas-4 HP Wenge/Bubinga neck w/ KTS™ TITANIUM Reinforcement
- Oval top / Mahogany body
- Rosewood fingerboard
- 34 inch Scale
- MR-4 bridge (16.5mm string spacing)
- Nordstrand™ BigSingle 6 neck PU
- Nordstrand™ BigSingle 6 bridge PU
- EQB-III 3-band EQ
- hardware color: Gold
- color: VNF (Vintage Natural Flat)
- Includes: Gigcase



### SR1400

SPOT MODEL

¥152,250 (本体価格 ¥145,000)

- Spc Atlas-4 HP Wenge/Bubinga neck w/ KTS™ TITANIUM Reinforcement
- Flamed Maple top / Mahogany body
- Rosewood fingerboard
- 34 inch Scale
- MR-4 bridge (16.5mm string spacing)
- Nordstrand™ BigSingle 4 neck PU
- Nordstrand™ BigSingle 4 bridge PU
- EQB-III 3-band EQ
- hardware color: Gold
- color: VNF (Vintage Natural Flat)
- Includes: Gigcase

### SR1405

SPOT MODEL

¥162,750 (本体価格 ¥155,000)

- Spc Atlas-4 HP Wenge/Bubinga neck w/ KTS™ TITANIUM Reinforcement
- Flamed Maple top / Mahogany body
- Rosewood fingerboard
- 34 inch Scale
- MR-4 bridge (16.5mm string spacing)
- Nordstrand™ BigSingle 5 neck PU
- Nordstrand™ BigSingle 5 bridge PU
- EQB-III 3-band EQ
- hardware color: Gold
- color: VNF (Vintage Natural Flat)
- Includes: Gigcase

### SR1200

¥141,750 (本体価格 ¥135,000)

- Spc Atlas-4 HP Wenge/Bubinga neck w/ KTS™ TITANIUM Reinforcement
- Oval top / Mahogany body
- Rosewood fingerboard
- 34 inch Scale
- MR-4 bridge (16.5mm string spacing)
- Nordstrand™ BigSingle 4 neck PU
- Nordstrand™ BigSingle 4 bridge PU
- EQB-III 3-band EQ
- hardware color: Gold
- color: VNF (Vintage Natural Flat)
- Includes: Gigcase

### SR1205

¥152,250 (本体価格 ¥145,000)

- Spc Atlas-4 HP Wenge/Bubinga neck w/ KTS™ TITANIUM Reinforcement
- Oval top / Mahogany body
- Rosewood fingerboard
- 34 inch Scale
- MR-4 bridge (16.5mm string spacing)
- Nordstrand™ BigSingle 5 neck PU
- Nordstrand™ BigSingle 5 bridge PU
- EQB-III 3-band EQ
- hardware color: Gold
- color: VNF (Vintage Natural Flat)
- Includes: Gigcase



※写真はイメージです。  
ストラップやスタンドは付属しません。

## SR

Ibanezベースの代名詞。"Soundgear(サウンドギア)" -SR。

誕生から25年を経た現在においても、数多くのベーシストから高い評価を受けるには確たる理由があります。それは究極のプレイアビリティを求め続けるというSoundgearのプロダクト・コンセプトがプレイヤーに認知されているということ。プレイヤーの身体との一体感を高める3次元ボディ加工や、究極にまでシェイピングされたスリム・ネック、専用設計されたピックアップやイコライザー。これら「弾きやすく、使いやすい」というプレイヤーにとって一番大切なプレイアビリティを高次元で具現化したベース、それがIbanez SRです。



BM  
(Brown Mahogany)

## SR500

¥89,250 (本体価格 ¥85,000)

- 5pc S84 Jatoba/Bubinga neck
- Mahogany body
- Rosewood fingerboard
- 34 inch Scale
- Accu-Cast B300 bridge (19mm string spacing)
- Bartolini® MK1 neck PU
- Bartolini® MK1 bridge PU
- EQB-815 3-band EQ
- hardware color : Cosmo Black
- color : BM (Brown Mahogany)  
TKF (Transparent Black Flat)



TKF  
(Transparent Black Flat)



TGB  
(Transparent Gray Burst)

## SR400FM

¥68,250 (本体価格 ¥65,000)

- 5pc S84 Maple/Rosewood neck
- Flamed Maple top / Mahogany body
- Rosewood fingerboard
- 34 inch Scale
- Accu-Cast B300 bridge (19mm string spacing)
- CAP EXF-N2 neck PU
- CAP EXF-N2 bridge PU
- EQB-810 3-band EQ
- hardware color : Cosmo Black
- color : CNB (Charcoal Brown Burst)  
TGB (Transparent Gray Burst)  
TLB (Transparent Lavender Burst)



TLB  
(Transparent Lavender Burst)



CNB  
(Charcoal Brown Burst)



CA  
(Candy Apple)

## SR300

¥52,500 (本体価格 ¥50,000)

- 5pc S84 Maple/Rosewood neck
- Agathis body
- Rosewood fingerboard
- 34 inch Scale
- Accu-Cast B120 bridge (19mm string spacing)
- CAP EXF-N2 neck PU
- CAP EXF-N2 bridge PU
- EQB-810 3-band EQ
- hardware color : Cosmo Black
- color : CA (Candy Apple)  
IPT (Iron Pewter)  
PW (Pearl White)



IPT  
(Iron Pewter)



PW  
(Pearl White)

## SRT

スルーネックによる豊かなサステインに加えて、EMG®ピックアップとIbanezオリジナル電装が実現するサウンド。さらにはエルゴノミックカーブボディの弾き心地と取り回しの良さが特徴のSRT、Sound Gear Neck-Thru。



## SRT700DX

¥126,000 (本体価格 ¥120,000)

- 5pc SRT4 Maple/Bubinga neck-thru
- Mahogany wing body
- Rosewood fingerboard
- 34 inch Scale
- Accu-Cast B300 bridge (19mm string spacing)
- EMG® 400C neck PU
- EMG® 400C bridge PU
- Vari-mid III 3-band EQ
- hardware color : Cosmo Black
- color : BBF (Brown Burst Flat)

neck-thru

## SRX

SRを基本としながら、よりラウドなサウンドを得る為に設計されたネックとボディ・シェイプ。さらには専用設計のハイパワー・ピックアップとヘヴィ・デュティーなブリッジを合わせ、サウンドとルックスの指向性を共にロック・プレイヤーやメタル・プレイヤーに向けてアレンジした、"Soundgear Xtreme(サウンドギア・エクストリーム)" -SRX。



## SRX430B

¥68,250 (本体価格 ¥65,000)

- 3pc SRX4 Maple neck
- Mahogany body
- Rosewood fingerboard
- 34 inch Scale
- Accu-Cast B200 bridge (19mm string spacing)
- Ibanez PFR-N4 neck PU
- Ibanez PFR-B4 bridge PU
- EQB-801 2-band EQ
- hardware color : Black
- color : BK (Black)



## SRX430

¥68,250 (本体価格 ¥65,000)

- 3pc SRX4 Maple neck
- Mahogany body
- Rosewood fingerboard
- 34 inch Scale
- Accu-Cast B200 bridge (19mm string spacing)
- Ibanez PFR-N4 neck PU
- Ibanez PFR-B4 bridge PU
- EQB-801 2-band EQ
- hardware color : Black
- color : WH (White)



# SRA

SRとSRXの融合とも言える演奏性と取り回しの良さを追及してデザインしたアーチド・トップ/フラット・バック・ボディのSRA。ボディ・シェイプから生み出されるどっしりとした低音に加えて、オリジナル・イコライザーによる多彩なサウンド・パリエーションが魅力のひとつです。SRのスリムなネック幅を維持しつつ厚みを持たせたネック形状は快適かつ充分な握り心地が得られるだけでなく、豊かなネック鳴りをも獲得しています。



## SRA550

¥73,500 (本体価格 ¥70,000)

- 3pc SRA4 Maple/Rosewood neck
- Quilted Maple top / Mahogany body
- Rosewood fingerboard
- 34 inch Scale
- Accu-Cast B300 bridge (19mm string spacing)
- EMG® 35HZ neck PU
- EMG® 35HZ bridge PU
- EQB-IB3 3-band EQ
- hardware color: Cosmo Black
- color: BB (Blackberry)
- TK (Transparent Black)

BB  
(Blackberry)

TK  
(Transparent Black)

# ATK

Ibanezベース・ラインナップの中で唯一無二の存在感を放つ“Attack(アタック)”-ATK。フル・サイズのアッシュ・ボディが生み出す申し分のない剛域/バランスとサステイン、しっかりとした握り心地のメイプル・ネックが実現するレンジの広い鳴りとプレイの快適さ、そして最大の特徴とも言えるCAP-Double Humbuckerとトグルレス・スイッチによるサウンドの多様性が最大の特長です。



## ATK200

¥60,900 (本体価格 ¥58,000)

- 3pc ATK4 Maple neck
- Ash body
- Rosewood fingerboard
- 34 inch Scale
- ATK4 bridge (19mm string spacing)
- CAP-DH bridge PU
- ATK N2 3-band EQ
- hardware color: Chrome
- color: BK (Black)
- NT (Natural)

BK  
(Black)

NT  
(Natural)

# AGB

クラシカルなベース・サウンドを求めるプレイヤーに最適なARTCORE BASS。セミ・ホロウ・ボディのAGBは、握りやすいスリム・シェイプの30.3インチ・ショート・スケール・ネックをセットした、暖かみのあるサウンドが特徴です。



## AGB200

¥68,250 (本体価格 ¥65,000)

- 3pc Artcore Bass Mahogany/Maple set-in neck
- Maple top / back / sides body
- Rosewood fingerboard
- 30.3 inch Scale
- Gibraltar III bass bridge (19mm string spacing)
- Quik Change II bass tailpiece
- Ibanez ACHB-2 neck PU
- Ibanez ACHB-2 bridge PU
- hardware color: Gold
- color: FBR (Transparent Brown)

set-in neck Semi Hollow

# SR | 5-string



## SR505

¥99,750 (本体価格 ¥95,000)

- 5pc SRS Jatoba/Bubinga neck
- Mahogany body
- Rosewood fingerboard
- 34 inch Scale
- Accu-Cast B305 bridge (16.5mm string spacing)
- Bartolini® MK1 neck PU
- Bartolini® MK1 bridge PU
- EQB-IB5 3-band EQ
- hardware color: Cosmo Black
- color: BM (Brown Mahogany)
- TKF (Transparent Black Flat)

BM  
(Brown Mahogany)

TKF  
(Transparent Black Flat)



## SR405FM

¥78,750 (本体価格 ¥75,000)

- 5pc SRS Maple/Rosewood neck
- Flamed Maple top / Mahogany body
- Rosewood fingerboard
- 34 inch Scale
- Accu-Cast B305 bridge (16.5mm string spacing)
- CAP EXF-B2 neck PU
- CAP EXF-B2 bridge PU
- EQB-IBD 3-band EQ
- hardware color: Cosmo Black
- color: CNB (Charcoal Brown Burst)
- TGB (Transparent Gray Burst)

TGB  
(Transparent Gray Burst)

CNB  
(Charcoal Brown Burst)



## SR305

¥63,000 (本体価格 ¥60,000)

- 5pc SRS Maple/Rosewood neck
- Agathis body
- Rosewood fingerboard
- 34 inch Scale
- Accu-Cast B125 bridge (16.5mm string spacing)
- CAP EXF-B2 neck PU
- CAP EXF-B2 bridge PU
- EQB-IBD 3-band EQ
- hardware color: Cosmo Black
- color: IPT (Iron Pewter)
- PW (Pearl White)

IPT  
(Iron Pewter)

PW  
(Pearl White)

**SRT** | 5-string |**SRT705DX**

¥131,250 (本体価格 ¥125,000)

- 5pc SRT5 Maple/Bubinga neck-thru
- Mahogany wing body
- Rosewood fingerboard
- 34 inch Scale
- Accu-Cast B305 bridge (16.5mm string spacing)
- EMG® 400C neck PU
- EMG® 400C bridge PU
- Vari-mid II 3-band EQ
- hardware color : Cosmo Black
- color : BBF (Brown Burst Flat)

neck-thru

**SRA** | 5-string |**SRA555**

¥78,750 (本体価格 ¥75,000)

- 5pc SRA5 Maple/Rosewood neck
- Quilted Maple top / Mahogany body
- Rosewood fingerboard
- 34 inch Scale
- Accu-Cast B305 bridge (16.5mm string spacing)
- EMG® 4002 neck PU
- EMG® 4002 bridge PU
- EQB-10C 3-band EQ
- hardware color : Cosmo Black
- color : BB (Blackberry)

**BTB** | 5-string |

35インチ・エクストラ・ロング・スケールのスルーネック構造に、他弦の振動の影響を受けにくく各弦毎に独立した構造のモノレール・ブリッジを搭載。また専用設計されたBartolini® MK2ピックアップと3バンドEQを搭載し、ハイスペックと共に自由な表現力を備えたベース、Ibanez BTB-Boutique Bassです。

**BTB775PB**

¥126,000 (本体価格 ¥120,000)

- 5pc BTB5 Maple/Bubinga neck-thru
- Poplar Burl top / Mahogany wing body
- Rosewood fingerboard
- 35 inch Scale
- MR-2 bridge (19mm string spacing)
- Bartolini® MK2 neck PU
- Bartolini® MK2 bridge PU
- Bartolini® MK2 3-band EQ
- hardware color : Cosmo Black
- color : CN (Charcoal Brown)

neck-thru

**BTB675**

¥110,250 (本体価格 ¥105,000)

- 5pc BTB5 Maple/Bubinga neck-thru
- Walnut top / Ash wing body
- Rosewood fingerboard
- 35 inch Scale
- MR-2 bridge (19mm string spacing)
- Bartolini® MK2 neck PU
- Bartolini® MK2 bridge PU
- Bartolini® MK2 3-band EQ
- hardware color : Cosmo Black
- color : NTF (Natural Flat)

neck-thru

**SR** | 6-string |**SR506**

¥110,250 (本体価格 ¥105,000)

- 5pc SR6 Jatoba/Bubinga neck
- Mahogany body
- Rosewood fingerboard
- 34 inch Scale
- Accu-Cast B306 bridge (16.5mm string spacing)
- Bartolini® MK1 neck PU
- Bartolini® MK1 bridge PU
- EQB-10S 3-band EQ
- hardware color : Cosmo Black
- color : BM (Brown Mahogany)

**BTB** | 6-string |**BTB776PB**

¥136,500 (本体価格 ¥130,000)

- 5pc BTB6 Maple/Bubinga neck-thru
- Poplar Burl top / Mahogany wing body
- Rosewood fingerboard
- 35 inch Scale
- MR-2 bridge (17mm string spacing)
- Bartolini® MK2 neck PU
- Bartolini® MK2 bridge PU
- Bartolini® MK2 3-band EQ
- hardware color : Cosmo Black
- color : AM (Amber)

neck-thru

**BTB676**

¥120,750 (本体価格 ¥115,000)

- 5pc BTB6 Maple/Bubinga neck-thru
- Walnut top / Ash wing body
- Rosewood fingerboard
- 35 inch Scale
- MR-2 bridge (17mm string spacing)
- Bartolini® MK2 neck PU
- Bartolini® MK2 bridge PU
- Bartolini® MK2 3-band EQ
- hardware color : Cosmo Black
- color : NTF (Natural Flat)

neck-thru

**SR** | Left-Handed |**SR300L**

¥63,000 (本体価格 ¥60,000)

- 5pc SR4 Maple/Rosewood neck
- Agathis body
- Rosewood fingerboard
- 34 inch Scale
- Accu-Cast B120 bridge (19mm string spacing)
- CAP EXF-N2 neck PU
- CAP EXF-N2 bridge PU
- EQB-BD 3-band EQ
- hardware color : Cosmo Black
- color : IPT (Iron Pewter)

### Bass EQ

E4 & E5 3-band EQ

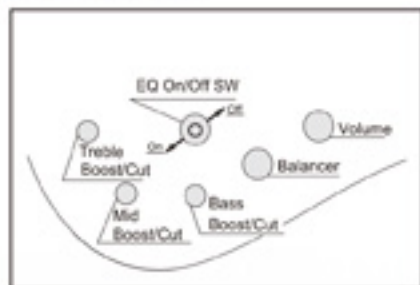

PWC III 3-band EQ

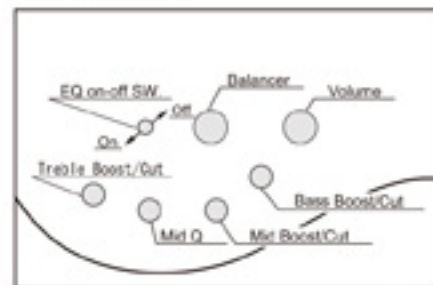

ATK N3 3-band EQ

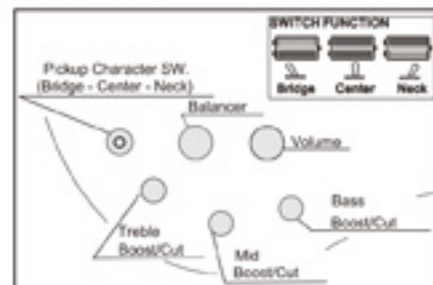

EQB-IIIIC 3-band EQ

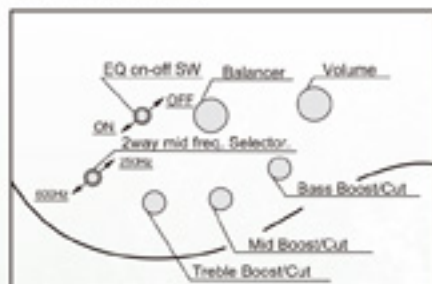

EQB-IIIS 3-band EQ

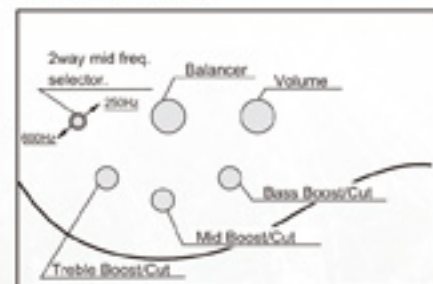

EQB-IIID 3-band EQ

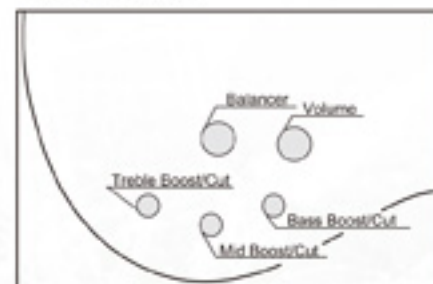

EQB-IIIC 3-band EQ



Vari-mid III 3-band EQ



EQB-IIIX 2-band EQ

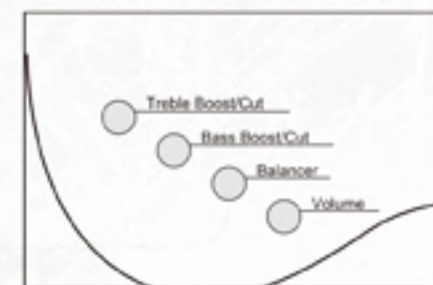

ATK N2 3-band EQ

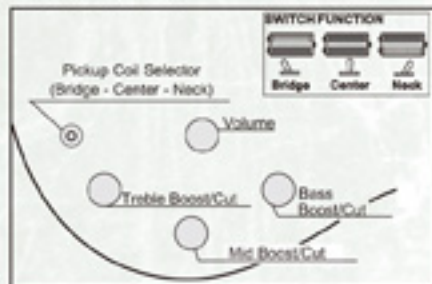

Bartolini® MK2 3-band EQ

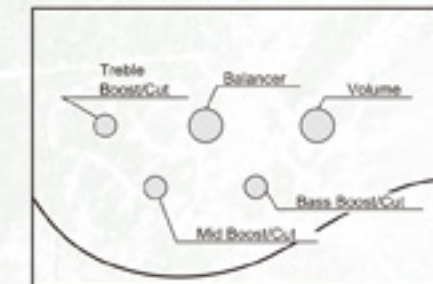

AGB200 Control

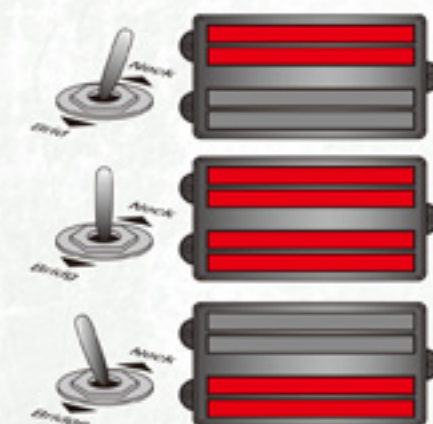
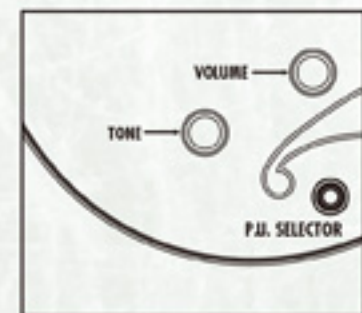

### CAP Double Humbucker Pickup(ATK)

CAP-DHピックアップはセラミック・マグネットを採用した3種類の特徴的なサウンドが得られるハムバッキング・ピックアップ。  
 ●ネック・ポジション  
 ピッキングを多用するプレイヤーに最適なダイナミックなボトムとクリアなミッド・レンジが特徴  
 ●ミッド・ポジション  
 スラップに最適なファットかつ粒立ちの良いブライントーンが特徴  
 ●ブリッジ・ポジション  
 バンド・サウンドの中で埋もれない、スムーズなトラディショナル・サウンドが特徴



Adam Nitti



Mike Tiner  
- All Shall Perish



John 'Slo' Maggard  
- Opearth



Dustin Davidson  
- August Burns Red



Sami Hinkka  
- Ensiferum  
photo by T. H. (www.metalcrave.com)



Karin Axelsson  
- Sonic Syndicate



Jeanne Sagan  
- All That Remains



Marcus Wesslen  
- Dead by April



Lee Foral  
- After the Burial



Josh Gilbert  
- As I Lay Dying



Benhur Lima  
- HIBRIA



Marco Coti Zelati  
- Lacuna Coil



Sandra Völkl  
- Equilibrium



Jimmy Sampson  
- Your Demise



ARCH ENEMY

# Sharlee D'Angelo

SIGNATURE MODEL



### SDB2

¥141,750 (本体価格 ¥135,000)

- 5pc SDB Maple/Bubinga neck-thru
- Mahogany wing body
- Rosewood fingerboard
- 34 inch Scale
- MR-4 bridge (19mm string spacing)
- PIR-N4 neck PU
- PIR-B4 bridge PU
- EQB-11DX 2-band EQ
- hardware color: Cosmo Black
- color: WH (White Flat)
- includes: Hardcase
- factory tuning: 1D4, 2A4, 3E, 4C
- string gauge: .060/.080/.106/.129

### EQB-11DX 2-band EQ

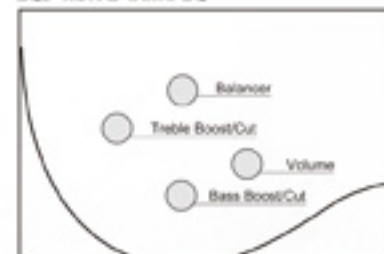

IN FLAMES

# Peter Iwers

SIGNATURE MODEL



### PIB2

¥194,250 (本体価格 ¥185,000)

- 5pc PIB Maple/Bubinga neck
- Maple body
- Rosewood fingerboard
- 34 inch Scale
- MR-4 bridge (16.5mm string spacing)
- Bartolini™ Custom neck PU
- Bartolini™ Custom bridge PU
- 1 Volume Control w/ PIB Active Circuit
- hardware color: Gold
- color: PW (Pearl White)
- includes: Hardcase
- factory tuning: 1D4, 2A4, 3E, 4C, 5A4
- string gauge: .045/.065/.085/.105/.129

neck-thru



# Fieldy Korn

SIGNATURE MODEL



### K5

¥168,000 (本体価格 ¥160,000)

- 5pc K5 Maple/Bubinga neck
- Mahogany body
- Rosewood fingerboard
- 34 inch Scale
- Die-Cast EB-7 bridge (15.8 mm string spacing)
- Ibanez ADX5N neck PU
- Ibanez ADX5B bridge PU
- Vari-mid III 3-band EQ
- hardware color: Black
- color: BK (Black Flat)
- includes: Hardcase

### Vari-mid III 3-band EQ

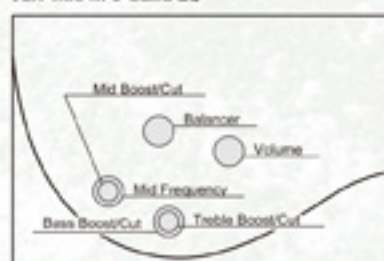

Photo by Jason Zucco

**KILLSWITCH  
ENGAGE****Mike  
D'Antonio**  
SIGNATURE MODEL**MDB2**

¥183,750 (本体価格 ¥175,000)

- 5pc MDB Maple/Walnut neck-thru
- Mahogany wing body
- Rosewood fingerboard
- 34 inch Scale
- Acro-Cast B200 bridge (19mm string spacing)
- Ibanez PFB-4LN4 neck PU
- Ibanez PFB-4L84 bridge PU
- 1 Volume Control w/ MDB Active Circuit
- hardware-color: Cosmo Black
- color: BM (Brown Mahogany)
- includes: Hardcase
- factory tuning: 1E, 2C, 3G, 4C
- string gauge: .055/.075/.095/.120

neck-thru

**Gary Willis**  
SIGNATURE MODEL**GWB1005**

¥472,500 (本体価格 ¥450,000)

- 3pc GWB Maple neck
- Swamp Ash body
- Ebony fingerboard
- 34 inch Scale
- STD-5 bridge (16.5mm string spacing)
- Bartolini® GWB bridge PU
- Bartolini® NTBT 2-band EQ
- hardware color: Black
- color: NTI (Natural Flat)
- includes: Hardcase

受注生産品

Bartolini® NTBT 2-band EQ

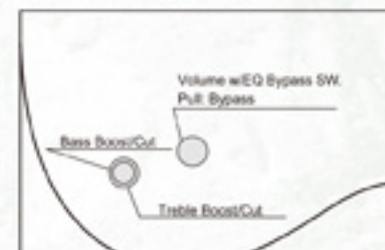

Photo by Kevin Moriko

**Gerald  
Veasley**  
SIGNATURE MODEL**GVB1006**

¥787,500 (本体価格 ¥750,000)

- 3pc GVB Maple/Wenge neck
- Figured Maple top / Alder body
- Rosewood fingerboard
- 34 inch Scale
- MK-4 bridge (14mm string spacing)
- Bartolini® PASC-B neck PU
- Bartolini® PASC-T bridge PU
- Aguilar® OBP-3 3-band EQ
- hardware color: Cosmo Black
- color: AM (Amber)
- includes: Hardcase
- factory tuning: 1C, 2G, 3D, 4A, 5E, 6B
- string gauge: .090/.040/.060/.080/.100/.120

受注生産品

Aguilar® OBP-3 3-band EQ



# Acoustic Guitars

アコースティック・ギターに求められること、それは“弾きやすさ”と“豊かな鳴り”だとIbanezは考えます。そして、Ibanezは何十年にもわたるギター作りの経験を通して、会得した確かな品質と工夫によってこれを実現しています。

透明感のあるアコースティック・サウンドと優れた演奏性を追求したこだわりが込められた“Artwood”シリーズ。抱えやすく取り回しの良いコンパクトなサイズをコンセプトに完成された“AEG”。大振りなボディから生み出されるふくよかなサウンドが身上的“AEL”。気軽にガット・サウンドを楽しんでもらいたいという願いが込められた“GA”。アコースティック・ベースに向けた“AEB / AEBG”。

そのサウンド、プレイアビリティ、デザイン、コストパフォーマンスは熟達したプレイヤーだけでなく、これからアコースティック・ギターを始めようとしている方や、エレクトリック・ギターからの持ち替えようとする方、さらにはプロ・ミュージシャンに至るまでを充分に満足させるものばかりです。

## TABLE OF CONTENTS

Electric Guitars .....	P.2
Electric Bases .....	P.54
Acoustic Guitars .....	P.74
Artwood .....	P.76
AEG .....	P.79
AEL .....	P.80
AEB / AEBG .....	P.82
GA .....	P.83
Amplifiers / Effects / Accessories .....	P.84
Ibanez Original Hardware .....	P.103

# Artwood

伝統的かつ現代的、相反するふたつの要素を融合させたアコースティック・ギター。それがIbanez アートウッド・シリーズです。

サウンドを重視したしっかりとした響り心地のUシェイプ・ネック、選り抜かれた高品質のエンゲルマン・スプルース/マホガニーのボディ材、効率良く弦振動をボディに伝え、かつ現代的にデザインされたブリッジ、そしてトラディショナルなネック・ジョイント方式と、牛骨ナット&サドル。Artwoodシリーズには透明感のある優れたアコースティックサウンドと演奏性を追求したこだわりが込められています。全ては奏者の思いに応えるために。

## AW Traditional Solid-Top Pure Acoustics



### AW3000

¥66,150 (本体価格 ¥63,000)

- Dreadnought Body
- Solid Engelmann Spruce top
- Solid Mahogany back & sides
- Mahogany neck (Low-Gloss Neck Finish)
- Rosewood fingerboard
- Rosewood bridge
- Bone Nut & Saddle
- Abalone Rosette & Fingerboard Inlay
- Rosewood Neck & Body Binding
- Ibanez Advantage™ Bridge Pins
- "Gold Grover" Machineheads w/ Brown Pearl Button
- color : NT (Natural High Gloss Finish)

### AW300

¥38,850 (本体価格 ¥37,000)

- Dreadnought Body
- Solid Engelmann Spruce top
- Mahogany back & sides
- Mahogany neck (Low-Gloss Neck Finish)
- Rosewood fingerboard
- Rosewood bridge
- Bone Nut & Saddle
- Abalone Rosette
- Ibanez Advantage™ Bridge Pins
- Chrome Grover™ Machineheads
- color : NT (Natural High Gloss Finish)



Bone Saddle



Grover® Machineheads and Bone Nut



Dovetail Neck Joint

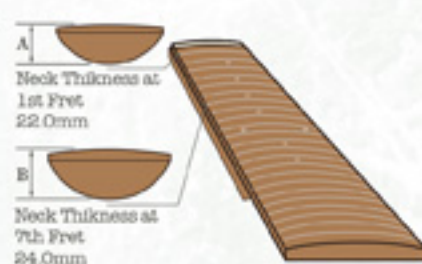

Neck Dimension

## AC Traditional Solid-Top Pure Acoustics



### AC3000

¥66,150 (本体価格 ¥63,000)

- Grand Concert Body
- Solid Engelmann Spruce top
- Solid Mahogany back & sides
- Mahogany neck (Low-Gloss Neck Finish)
- Rosewood fingerboard
- Rosewood bridge
- Bone Nut & Saddle
- Abalone Rosette & Fingerboard Inlay
- Rosewood Neck & Body Binding
- Ibanez Advantage™ Bridge Pins
- "Gold Grover" Machineheads w/ Brown Pearl Button
- color : NT (Natural High Gloss Finish)

### AC300

¥38,850 (本体価格 ¥37,000)

- Grand Concert Body
- Solid Engelmann Spruce top
- Mahogany back & sides
- Mahogany neck (Low-Gloss Neck Finish)
- Rosewood fingerboard
- Rosewood bridge
- Bone Nut & Saddle
- Abalone Rosette
- Ibanez Advantage™ Bridge Pins
- Chrome Grover™ Machineheads
- color : NT (Natural High Gloss Finish)

### AC240

¥38,850 (本体価格 ¥37,000)

- Grand Concert Body
- Solid Mahogany top
- Mahogany back & sides
- Mahogany neck (Low-Gloss Neck Finish)
- Rosewood fingerboard
- Rosewood bridge
- Bone Nut & Saddle
- Abalone Rosette
- Ibanez Advantage™ Bridge Pins
- Chrome Grover™ Machineheads
- color : OPN (Open Pore Natural Finish)

# Artwood

# AEG

“全ての弾き手にとってパフォーマンスの負担にならない、抱えやすく取り出しの良し、コンパクトなサイズ”をコンセプトに完成された Ibanez AEG。その大きさを考慮した上でアコースティック本来の鳴りを極力失わず、ボディの厚みを80mm-85mmに設定しています。また、これからアコースティックギターを始めたい人にはもちろんのこと、エレクトリックギターからの持ち替えにも違和感の少ない、Ibanezオリジナル・ネック・シェイプを採用しています。

## AW Traditional Solid-Top Acoustic Electrics



### AW300ECE

¥52,500 (本体価格 ¥50,000)

- Dreadnought Body w/ Cutaway
- Solid Engelmann Spruce top
- Mahogany back & sides
- Mahogany neck (Low-Gloss Neck Finish)
- Rosewood fingerboard
- Rosewood bridge
- Bone Nut & Saddle
- Fishman® Sonitone Pickup
- Ibanez SST Preamp
- Balanced 1/4" and XLR Outputs
- Abalone Rosette
- Ibanez Advantage™ Bridge Pins
- Chrome Grover® Machineheads
- color : NT (Natural High Gloss Finish)

## AC Traditional Solid-Top Acoustic Electrics



### AC380ECE

¥57,750 (本体価格 ¥55,000)

- Grand Concert Body w/ Cutaway
- Solid Engelmann Spruce top
- Rosewood back & sides
- Mahogany neck (Low-Gloss Neck Finish)
- Rosewood fingerboard
- Rosewood bridge
- Bone Nut & Saddle
- Fishman® Sonitone Pickup
- Ibanez SST Preamp
- Balanced 1/4" and XLR Outputs
- Abalone Rosette
- Ibanez Advantage™ Bridge Pins
- Chrome Grover® Machineheads
- color : NT (Natural High Gloss Finish)



### AC300ECE

¥52,500 (本体価格 ¥50,000)

- Grand Concert Body w/ Cutaway
- Solid Engelmann Spruce top
- Mahogany back & sides
- Mahogany neck (Low-Gloss Neck Finish)
- Rosewood fingerboard
- Rosewood bridge
- Bone Nut & Saddle
- Fishman® Sonitone Pickup
- Ibanez SST Preamp
- Balanced 1/4" and XLR Outputs
- Abalone Rosette
- Ibanez Advantage™ Bridge Pins
- Chrome Grover® Machineheads
- color : NT (Natural High Gloss Finish)



### AEG40SE

¥63,000 (本体価格 ¥60,000)

- Ibanez Original AEG Body
- Solid Spruce top
- Flamed Maple back & sides
- Mahogany neck (Low-Gloss Neck Finish)
- Rosewood fingerboard w/ Wooden Vine position inlay
- Rosewood bridge
- Fishman® Sonitone Pickup
- Ibanez SST Preamp
- Balanced 1/4" and XLR Outputs
- Ibanez Horex II™ Nut & Saddle
- Abalone Rosette
- Ibanez Advantage™ Bridge Pins
- Gold Ibanez Smooth Tuner AS Machineheads
- color : RLV (Resonant Natural Low-Gloss Finish)
- \*Vintage Violin Low-Gloss Finish (Back & Sides)



### AEG20E

¥52,500 (本体価格 ¥50,000)

- Ibanez Original AEG Body
- Flamed Maple top
- Mahogany back & sides
- Mahogany neck
- Rosewood fingerboard
- Rosewood bridge
- Fishman® Sonitone Pickup
- Ibanez SST Preamp
- Balanced 1/4" and XLR Outputs
- Ibanez Horex II™ Nut & Saddle
- Abalone Rosette
- Ibanez Advantage™ Bridge Pins
- Gold Ibanez Smooth Tuner AS Machineheads
- color : TG (Transparent Gray High-Gloss Finish)



### AEG8E

¥38,850 (本体価格 ¥37,000)

- Ibanez Original AEG Body
- Spruce top
- Mahogany back & sides
- Mahogany neck
- Rosewood fingerboard
- Rosewood bridge
- Ibanez Under Saddle Pickup
- Ibanez SST Preamp
- Balanced 1/4" and XLR Outputs
- Ibanez Horex II™ Nut & Saddle
- Ibanez Advantage™ Bridge Pins
- Chrome Ibanez Smooth Tuner AS Machineheads
- color : BK (Black High-Gloss Finish)

BK  
(Black High Gloss Finish)



TRS  
(Transparent Red Sunburst High Gloss Finish)

TRS (Transparent Red Sunburst High Gloss Finish)



# AEL

厚さ100-125mmの大振りなボディから生み出されるふくよかなサウンドが特徴のIbanez AEL。そのアコースティックな響きはもちろんのこと、3バンドEQ、SHAPEコントロール、PHASEスイッチを搭載したプリアンプが実現する高品位かつ低ノイズの電気的・アコースティック・サウンドまでも1本で楽しめる。存在感あるサウンドを求めるギタリストや、弾き語りのボーカリストにも最適です。



## AEL40SE

¥66,150 (本体価格 ¥63,000)

- Ibanez Original AEL Body
- Solid Spruce top
- Flamed Maple back & sides
- Mahogany neck (Low-Gloss Neck Finish)
- Rosewood fingerboard w/ Wooden Vine position inlay
- Rosewood bridge
- Fishman® Sonitone Pickup
- Ibanez SST Preamp
- Balanced 1/4" and XLR Outputs
- Ibanez Ivorex II™ Nut & Saddle
- Abalone Rosette
- Ibanez Advantage™ Bridge Pins
- Gold Ibanez Smooth Tuner AS Machineheads
- color: RLV (Resonant Natural Low Gloss Finish)
- \*Vintage Violin Low Gloss Finish (Back & Sides)



TKS  
(Transparent Black Sunburst High Gloss)

## AEL20E

¥57,750 (本体価格 ¥55,000)

- Ibanez Original AEL Body
- Flamed Maple top
- Maple back & sides
- Mahogany neck
- Rosewood fingerboard
- Rosewood bridge
- Fishman® Sonitone Pickup
- Ibanez SST Preamp
- Balanced 1/4" and XLR Outputs
- Ibanez Ivorex II™ Nut & Saddle
- Abalone Rosette
- Ibanez Advantage™ Bridge Pins
- Gold Ibanez Smooth Tuner AS Machineheads
- color: NT (Natural High Gloss Finish)
- TKS (Transparent Black Sunburst High Gloss)



NT  
(Natural High Gloss Finish)

## AEL2012E

¥63,000 (本体価格 ¥60,000)

- Ibanez Original AEL Body
- Flamed Maple top
- Maple back & sides
- Mahogany neck
- Rosewood fingerboard
- Rosewood bridge
- Fishman® Sonitone Pickup
- Ibanez SST Preamp
- Balanced 1/4" and XLR Outputs
- Ibanez Ivorex II™ Nut & Saddle
- Abalone Rosette
- Ibanez Advantage™ Bridge Pins
- Gold Ibanez Smooth Tuner AS Machineheads
- color: TKS (Transparent Black Sunburst High Gloss)



BK  
(Black High Gloss Finish)

## AEL8E

¥39,900 (本体価格 ¥38,000)

- Ibanez Original AEL Body
- Spruce top
- Mahogany back & sides
- Mahogany neck
- Rosewood fingerboard
- Rosewood bridge
- Ibanez Under Saddle Pickup
- Ibanez SST Preamp
- Balanced 1/4" and XLR Outputs
- Ibanez Ivorex II™ Nut & Saddle
- Ibanez Advantage™ Bridge Pins
- Chrome Ibanez Smooth Tuner AS Machineheads
- color: BK (Black High Gloss Finish)
- TRS (Transparent Red Sunburst High Gloss Finish)



TRS  
(Transparent Red Sunburst High Gloss Finish)

# AEL | Left-Handed



## AEL10LE

SPOT MODEL

¥52,500 (本体価格 ¥50,000)

- Ibanez Original AEL Body
- Spruce top
- Maple back & sides
- Mahogany neck
- Rosewood fingerboard
- Rosewood bridge
- Fishman® Sonitone Pickup
- Ibanez SST Preamp
- Balanced 1/4" and XLR Outputs
- Ibanez Ivorex II™ Nut & Saddle
- Ibanez Advantage™ Bridge Pins
- Chrome Ibanez Smooth Tuner AS Machineheads
- color: BK (Black High Gloss Finish)

## AEB

豊かなボディ響りを活かし、エレクトリックはもちろんのことアコースティック・ベースとしても楽しむことが出来るエレクトリック・アコースティック・ベースこそAEBです。アコースティック・セッションにも際立ったボトムをアクセントとして与えたい、そんなベース・プレイヤーにお奨めです。



## AEB10E

¥66,150 (本体価格 ¥63,000)

- Ibanez Original AEB Body
- Spruce top
- Mahogany back & sides
- Mahogany neck
- Rosewood fingerboard
- Rosewood bridge
- Fishman® Sonicore Pickup
- Ibanez SST Preamp
- Balanced 1/4" and XLR Outputs
- Ibanez Ivorex II™ Nut & Saddle
- Abalone Rosette
- Chrome Die-Cast Machineheads
- color : DVS (Dark Violin Sunburst High Gloss Finish)

## AEGB

全ての弾き手にとってパフォーマンスの負担にならず、抱えやすく取り回しの良いコンパクトなサイズ”をコンセプトに完成されたIbanezエレクトリック・アコースティック・ベース AEGB。その大きさを考慮した上でアコースティック本来の響りを強力失わないよう、ボディの厚みを約80mm-85mmに設定し、32”スケールを採用しています。



## AEGB20E

SPOT MODEL

¥63,000 (本体価格 ¥60,000)

- Ibanez Original AEGB Body
- Flamed Maple top
- Mahogany back & sides
- Mahogany neck
- Rosewood fingerboard
- Rosewood bridge
- Ibanez Under Saddle Pickup
- Ibanez SPT Preamp
- Balanced 1/4" and XLR Outputs
- Ibanez Ivorex II™ Nut & Saddle
- Chrome Die-Cast Machineheads
- color : VV (Vintage Violin High Gloss Finish)

## GA

一人でも多くの人に気軽にガット・サウンドを楽しんでもらいたい、それがIbanezエレクトリック・ガット・ギター、GAシリーズに込められた願いです。即座にチューニングが可能なオンボード・チューナー、宅録ユースで便利なXLRアウトプット、ノイズ低減を実現するPHASEスイッチなど、手にしたその瞬間から多くのシーンで楽しんで頂ける実践的な仕様を備えています。



## GA40SFCE

¥44,100 (本体価格 ¥42,000)

- Ibanez Original GA Body
- Solid Spruce top
- Flamed Maple back & sides
- Mahogany neck
- Rosewood fingerboard
- Rosewood bridge
- Ibanez Under Saddle Pickup
- Ibanez AEQ210T Preamp
- Balanced 1/4" and XLR Outputs
- Gold Classic Machineheads
- color : AM (Amber High Gloss Finish)



## GA37STCE

¥35,700 (本体価格 ¥34,000)

- Ibanez Original GA Body
- Solid Spruce top
- Sapele back & sides
- Mahogany neck
- Rosewood fingerboard
- Rosewood bridge
- Ibanez Under Saddle Pickup
- Ibanez AEQ210T Preamp
- Balanced 1/4" and XLR Outputs
- Gold Classic Machineheads
- color : DV (Dark Violin Sunburst High Gloss Finish)
- NT (Natural High Gloss Finish)
- TR (Transparent Red High Gloss Finish)

TR  
(Transparent Red High Gloss Finish)NT  
(Natural High Gloss Finish)DV  
(Dark Violin Sunburst High Gloss Finish)

## Neck Dimensions:

Neck Model	Scale Length	Fretboard Radius	Thickness at 1st Fret	Thickness at 7th Fret	Width at Nut	Width at 14th Fret
AW	648mm	300mmR	22mm	24mm	43mm	55mm
AC	634mm	300mmR	22mm	24mm	44.5mm	57mm
AEG	650mm	400mmR	20mm	21mm	43mm	55mm
AEGBE	650mm	400mmR	21mm	22.5mm	43mm	56mm
AEL	650mm	400mmR	20mm	21mm	43mm	55.4mm
AEL2012E	650mm	400mmR	21mm	22mm	46mm	60mm
GA40	650mm	FLAT	20mm	24mm	52mm	63.5mm
GA37	650mm	FLAT	21mm	23mm	46mm	58mm
AEGB20E	810mm	400mmR	21mm	23.5mm	43.5mm	58mm
AEB10E	810mm	400mmR	21mm	24mm	44mm	58mm

## Body Body Width, Depth and Length



AW

Width • Depth • Length  
400mm • 125mm • 505mm

AC

Width • Depth • Length  
388mm • 106mm • 494mm

AEL / AEB

Width • Depth • Length  
382mm • 85mm • 488mm

AEG / AEGB

Width • Depth • Length  
410mm • 125mm • 510mm

GA

Width • Depth • Length  
357mm • 78mm • 484mm (GA37)  
357mm • 90mm • 484mm (GA40)

## Ibanez ADVANTAGE™ Bridge Pin

ボールエンドを常に正しい位置にセットすることが可能なIbanez ADVANTAGE™ Bridge Pin。

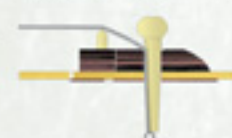

## &lt;従来のブリッジ・ピン&gt;

弦のボールエンドがブリッジ・ピンの先端に引っかかりやすく、ピンが押し戻されてしまう。



## &lt;Ibanez ADVANTAGE™ Bridge Pin&gt;

テーパードに設定されたピンの先端がボールエンドを正しい位置へと導きます。



## IVOREX II™ NUT &amp; SADDLE

優れた音響特性を誇るIVOREXを採用したナット&サドル。それぞれ独自の形状に成形し、弦の組みや弦振動の伝達ロスを抑えました。



## Ibanez SST Preamp w/Built-in tuner

Fishman® Sonicore ピックアップにあわせて開発した Ibanez SST プリアンプ。簡単操作のコントロール・パネルに視認性の高いオンボード・チューナーを搭載しています。音作り幅を広げる3バンドEQに加え、音全体の輪郭を調整するSHAPEコントロール、さらには PHASE スイッチを搭載しハウリングに対する備えも万全です。(電池: 単3乾電池x2)



## Ibanez SPT preamp w/Built-in tuner

ホイール・ダイヤルの操作感に定評のある Ibanez SPT2 プリアンプ。音作り幅を広げる3バンドEQに加え、音全体の輪郭を調整するSHAPEコントロール、さらには PHASE スイッチを搭載しハウリングに対する備えも万全です。オンボード・チューナーの搭載により常に安定した演奏環境を作り上げることが可能です。(電池: 単3乾電池x2)



## Ibanez AEQ210T Preamp w/Built-in tuner

シンプルなサウンド・メイクが可能な2バンドのEQは、小型ボディのギターにありがちな低音域の不足を補うようキャラクター付けをしています。また、PHASE シフト・スイッチによりハウリングを防止、どんなシーンでも安心してプレイして頂けます。もちろん、オンボード・チューナーを内蔵しています。(電池: 006Px1)



## Combo Jack

ギター・ケーブル用標準ジャックに加え、ノイズの少ないVTRランス・アウト端子(XLR)を装備しています。

# Amplifiers Effects Accessories

Ibanezはエレクトリック・ギターやベース、アコースティック・ギターだけでなく、アンプやエフェクター、アクセサリもまた幅広くラインナップしています。

発表からちょうど30年が経過したTS9を始めとするTUBE SCREAMERシリーズは今やオーバードライブの代名詞的存在と言えます。

また、そのTUBE SCREAMER回路を搭載した真空管アンプがTUBE SCREAMER AMPLIFIERです。

もちろんTUBE SCREAMERシリーズだけでなく、

9シリーズとして展開するエフェクターはSD9Mを筆頭に歪系ペダルが充実し、様々なシチュエーションに対応します。

そんなギター・アンプ/エフェクターだけでなく、小型・高出力のベース・アンプ“promethean”や、ポータビリティに優れたアコースティック・アンプ“TROUBADOUR”など、ベースリストやアコースティック・ギタリストに向けたモデルもラインナップしています。

さらに、楽器の持ち運びに便利なハードケース/キグバッグやストラップ、ケーブル、スタンドに至るまで、ギターやベースを演奏する上で必要不可欠なアイテムを掲載しています。

## TABLE OF CONTENTS

Electric Guitars .....	P.2
Electric Bases .....	P.54
Acoustic Guitars .....	P.74
Amplifiers / Effects / Accessories .....	P.84
TUBE SCREAMER AMPLIFIER .....	P.86
promethean .....	P.88
Sound Wave / IBZ .....	P.90
wholetone / DA .....	P.91
TROUBADOUR.....	P.92
Effects / Tuner .....	P.94
Case / Bag.....	P.97
Strap .....	P.99
Pick .....	P.100
Cable / Stand .....	P.102
Ibanez Original Hardware.....	P.103

Ibanez Guitar Amplifiers

# TUBE SCREAMER AMPLIFIER

Overdriveの代名詞としてエフェクター界にその名を刻むIbanez TUBE SCREAMER。そんなTUBE SCREAMERの回路を搭載した真空管アンプが、「Ibanez TUBE SCREAMER Amplifier」です。真空管アンプならではのナチュラルなクリーン・サウンドとキレの良いクランチ・サウンドはもちろんのこと、現行のTS9サーキットをアンプ専用に変更したTUBE SCREAMERセクションを組み合わせたことで獲得したウォームで心地よいオーバードライブ・サウンドをお楽しみ頂けます。



**TSA5** Guitar Combo Amplifier

## OPEN PRICE

- output power SW@80
- speaker unit 10" Celestion® Tube10
- controls TUBE SCREAMER On/Off Switch, Volume, Color, TUBE SCREAMER Section: Overdrive, Tone, Level Input, Footswitch, External Speaker output
- I/O's 1 output (External Speaker Output / 8Ω)
- cabinet Semi open back
- tube 12AX7 x 1, 6V6GT x 1
- size 335 (W) x 310 (H) x 195 (D) mm
- weight 7.9kg



**IFS1G** Footswitch

¥2,625 (本体価格 ¥2,500)

TUBE SCREAMER セクションのオン・オフが可能です。フットスイッチが接続されていると、フロント・パネルのスイッチは無効になります。(TSA5)

## TSA5 control panel



## TSA30 control panel

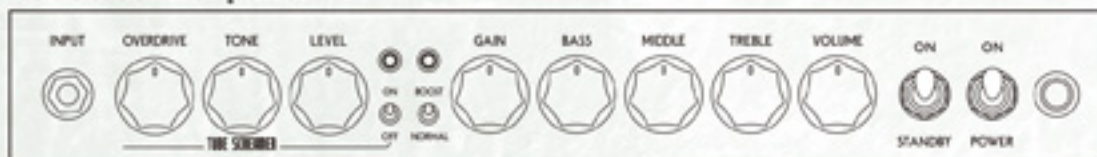

**TSA30** Guitar Combo Amplifier

¥72,450 (本体価格 ¥69,000)

- output power 30W@40 / 80 / 160
- speaker unit 12" Celestion® Seventy80
- controls Boost/Normal Switch, TUBE SCREAMER On/Off Switch, Gain, Volume, Bass, Middle, Treble, TUBE SCREAMER Section: Overdrive, Tone, Level Input, Footswitch, Effect Loop (Send / Return), Speaker Output, External Speaker Output
- I/O's 2 outputs (40 / 80 / 160 switchable)
- cabinet Semi open back
- tube 12AX7 x 3, 6L6GC x 2
- size 478 (W) x 445 (H) x 265 (D) mm
- weight 17.7kg



## Boost Switch

ONにすると8dbのゲインUPが可能。チューブのキャラクターをより深くサウンドに反映。(TSA30)

## Gain and Tone Control

クリーンで音が少なくナチュラルなチューブ・サウンド。VOLUMEと3バンドのトーン・コントロールでアンプ全体の音量とトーンを、GAINとブーストスイッチで音質を調整することで、多彩できめ細やかなサウンドを作り出すことが可能。(TSA30)



**TSA15H** Guitar Amplifier Head

¥37,800 (本体価格 ¥36,000)

- output power 15W (5極管モード) or 5W (3極管モード) @80
- controls Boost/Normal Switch, TUBE SCREAMER On/Off Switch, Volume, Bass, Treble,
- I/O's TUBE SCREAMER Section: Overdrive, Tone, Level, Output Mode Switch Input, Footswitch, Effect Loop (Send/Return) Speaker Output (2x8Ω, 2x8Ω, 1x16Ω)
- tube 12AX7 x 2, 6V6GT x 2
- size 368(W) x 172(H) x 200(D) mm
- weight 7.6 kg

**TSA112C** Speaker Cabinet

¥24,150 (本体価格 ¥23,000)

- power handling 80W@80
- speaker 12" Celestion® Seventy80
- I/O's Input 8Ω
- size 460(W) x 410(H) x 305(D) mm
- weight 13.0kg

## TSA15H control panel



## Boost Switch

ONにすると8dbのゲインUPが可能。チューブのキャラクターをより深くサウンドに反映。



## Tone Control

クリーンで音が少なくナチュラルなチューブ・サウンド。またコントロールもシンプルな2バンド・コントロール搭載。いわゆるMIDの設定は無いものの、主に中音域に強く作用するTUBE SCREAMERモードではDRIVEをカットしTONEを操る。あるいはボリュームを上げBASS/TREBLE共にカットの方向で操作することで抑うおんにMIDのサウンドを反映させることが可能。



## Speaker Outputs

パリエーションに選んだ出力端子を装備。大多数のキャビネットに接続可能。右側に入りのスピーカー・キャビネットでフル・チューブ・サウンドが楽しめる。



**IFS2G** Footswitch

¥4,200 (本体価格 ¥4,000)

TUBE SCREAMER セクションとBOOST機能のオン・オフが可能です。フットスイッチが接続されていると、フロント・パネルの各スイッチは無効になります。(TSA30/TSA15H)

Ibanez Bass Amplifiers

# promethean

こんな小さなアンプで大音量が出せるものか、と訝る人がいるかもしれません。

けれども、ギリシャ神話の火の神“プロメテウス”にあやかって名付けられたpromethean(プロメシアン)ならば、不可能なことではありません。会場から会場へと飛び回るワーキング・ミュージシャンのために開発されたprometheanは、そのコンパクト・ボディの中に様々なシチュエーション、ライブ環境での要求に応える為のプレイヤー本位の機能を多数備えながら、300W@4Ωのアウトプット・パワーを備えています。

多くの現役ミュージシャン達からも支持される、そのサイジング、ファンクション、そしてサウンドは常に傍らに置く相棒として何ら不足が無いと断言します。



## P300H

Bass Amplifier Head

¥39,900 (本体価格 ¥38,000)

• output power	300W@4Ω, 150W@8Ω
• controls	Gain, High, Mid, Low, Phat, Master, Limiter On / Off Switch
• i/o's	Input, AUX Input, Headphones Out, Balanced Line Out(XLR), Speaker Out (1/4" x 2)
• size	240 (W) x 54 (H) x 230 (D) (mm)
• weight	2.3kg



### 3 Band Tone Control & Phat Control

それぞれ、低音域 / 中音域 / 高音域のブースト / カットをコントロールする3 / C/D EQ を搭載。またスラップ・フレイに選した音色が簡単に得られるのがファット・コントロール。コントロール・ノブを時計回りにまわすと、中音域をカットしつつ、低音域 / 高音域をブーストすることが可能。



### Limiter On/Off Switch

リミッター・スイッチを ON にすると、強くピッキングした際などにパワーアンプが歪まない程度に信号レベルを抑えることが可能。



## P115CC

Speaker Cabinet

¥50,400 (本体価格 ¥48,000)

• power handling	250W@8Ω
• speaker	15" Speaker, Horn Tweeter
• i/o's	1/4" Jack x 2
• cabinet	Ported Cabinet
• size	620(W) x 470(H) x 400(D) mm
• weight	24.5kg



## P410CC

Speaker Cabinet

¥63,000 (本体価格 ¥60,000)

• power handling	250W@8Ω
• speaker	4x10" Speaker, Horn Tweeter
• i/o's	1/4" Jack x 2
• cabinet	Ported Cabinet
• size	620(W) x 620(H) x 400(D) mm
• weight	33.2kg

## P3115

Bass Combo Amplifier

¥55,650 (本体価格 ¥53,000)

• output	300W @4Ω
• speaker	15" Speaker, Piezo Tweeter
• controls	Gain, High, Mid, Low, Phat, Master, Limiter On / Off Switch
• i/o's	Input, AUX Input, Headphones Out, Balanced Line Out(XLR)
• cabinet	Closed back
• size	437 (W) x 522 (H) x 390 (D) (mm)
• weight	17.0kg

## Ibanez Bass Amplifiers

## Sound Wave

ベースを始めたばかりの初心者からサウンドメイクに長けた中-上級者まで幅広く使えるベース・アンプ。温かいトランスジショナル・トーンや高・低音域を強調した攻撃的なヘヴィ・サウンドまで、とにかくサウンド・バリエーション豊かに多くのシーンで活躍することのできるベース・アンプ。わかりやすいファンクションを持ちストレス無くサウンドのキャラクターを築くことが可能なベース・アンプ。全モデルとも立派に最も適した角度でティルト・バックする新たな“キックバック・スタイル”のベースアンプ。それが、Soundwave(サウンドウェイ)ベース・アンプです。



IFS2L Footswitch

¥4,200 (本体価格 ¥4,000)

SW80とSW35に使用可能なフットスイッチ。DISTORTIONとENVELOPE FILTERのオン/オフが可能。  
※ご注意：フットスイッチを接続して使用している場合、本体のDISTORTIONスイッチとENVELOPE FILTERスイッチは使用できなくなります。

## SW35 Bass Combo Amplifier

¥26,250 (本体価格 ¥25,000)

- output power 35W@8Ω
- speaker unit 10" Speaker
- controls Gain, Bass, Low-Middle, High-Middle, Treble, Volume, Compression Switch, Shape Switch, Roll Off Switch, Distortion Switch (Footswitchable), Envelope Filter Switch (Footswitchable)
- i/o's Input, Aux Input, Line Out, Headphones Out, Footswitch Jack
- cabinet Tilt-back, Closed
- size 445(W) x 440(H) x 350(D) (mm)
- weight 13.9kg

## SW15 Bass Combo Amplifier

¥12,075 (本体価格 ¥11,500)

- output power 15W@4Ω
- speaker unit Special Tuned 10" speaker
- controls Bass, Middle, Treble, Volume
- i/o's Input, Aux Input, Headphones Out
- cabinet Tilt-back, Closed
- size 340(W) x 370(H) x 280(D) (mm)
- weight 6.9kg

## SW80 Bass Combo Amplifier

¥39,900 (本体価格 ¥38,000)

- output power 80W@4Ω
- speaker unit 15" Speaker with Piezo Tweeter
- controls Gain, Bass, Low-Middle, High-Middle, Treble, Volume, Compression Switch, Shape Switch, Roll Off Switch, Distortion Switch (Footswitchable), Envelope Filter Switch (Footswitchable)
- i/o's Input, Aux Input, Line Out, Headphones Out, Footswitch Jack
- cabinet Tilt-back, Ported
- size 540(W) x 550(H) x 400(D) (mm)
- weight 20.2kg

## IBZ10W AMPS

- Ibanez プラクティス・アンプ、IBZ10G、IBZ10B。プラグ・インしたその瞬間から、本格的なギター/ベース・サウンドを築しめる。
- それぞれに6.5インチ・オリジナル・スピーカーを搭載。10Wながら迫力溢れるサウンド。
  - 使いやすさを追求したシンプルなコントロール。
  - 3.6kgの軽量コンパクト・ボディ。
  - ヘッドフォン端子、AUX端子付。



IBZ10G Guitar Amplifier

## OPEN PRICE

- output power 10W@4Ω
- speaker unit 6.5" speaker
- controls Distortion On/Off Switch, Gain, Bass, Treble, Volume
- i/o's Guitar Input, Headphone, AUX Input
- cabinet Closed Back
- size 255(W) x 275(H) x 174(D) (mm)
- weight 3.6kg



IBZ10B Bass Amplifier

## OPEN PRICE

- output power 10W@4Ω
- speaker unit 6.5" speaker
- controls Bass, Middle, Treble, Volume
- i/o's Bass Input, Headphone, AUX Input
- cabinet Closed Back
- size 255(W) x 275(H) x 174(D) (mm)
- weight 3.6kg

## Ibanez Guitar Amplifiers

## wholetone

ボリュームを上げて重むことのない、クリーン・トーンに特化したギター・アンプ。それが“wholetone”。セミ・ホロウやフル・ホロウ・ギターとの相性を第一に考えたうえで、15 inchスピーカー/80W出力によるふよふよかつ暖かみのあるクリーン・トーンを特徴としています。



WT80 Guitar Combo Amplifier

¥49,350 (本体価格 ¥47,000)

- output power 80W@4Ω
- speaker unit Special Tuned 15" Speaker
- controls Gain, Bass, Mid, Treble, Tone, Master-Volume, Aux-Volume, Chorus, Reverb
- i/o's Input, Aux Input, Headphones Out with Stereo FX
- cabinet Ported Cabinet
- size 440(W) x 500(H) x 366(D) (mm)
- weight 17.6kg

- 専用の大口徑15 inchスピーカー、80W出力によるじゅうぶんなボリューム
- 3バンドのEQに加え、TONEコントロールを搭載
- 音に深みと自然な広がりを与えるDSPベースのコーラス/リバーブ搭載
- ゲインを上げた状態でも小音量を実現可能なマスター・ボリューム・コントロール
- ボリューム調節可能なAUXインプット



## DESKTOP AMPS

- デスクに置いたり、時には外にも持ち運べるコンパクト・サイズ。アダプター or COOP乾電池駆動の言わばデスクトップ・アンプ。DAG1、DAB1。
- ワンタッチで、ギター用はヘヴィなディストーション・サウンドを、ベース用はミッド・ブースト効果が得られるHOTモード・スイッチを搭載。
  - デジタル・オーディオ・プレイヤーやその他再生デバイスを繋げば、音楽に合わせて演奏することが可能。(HOT、EQ部バイパス)
  - ヘッドフォン端子付き。



DAG1

DAB1

DAG1 Desktop Guitar Amplifier

¥4,725 (本体価格 ¥4,500)

- output power 1.6W@8Ω
- speaker unit 3" speaker
- controls Distortion On/Off Switch, Treble, Contour, Volume
- i/o's Guitar Input, Headphone, CD Input
- size 102(W) x 116(H) x 63(D) (mm)
- power source 9V (006P) 乾電池 (別売) または付属専用ACアダプター

DAB1 Desktop Bass Amplifier

¥4,725 (本体価格 ¥4,500)

- output power 1.6W@8Ω
- speaker unit 3" speaker
- controls Mid-Boost On/Off Switch, Treble, Contour, Volume
- i/o's Bass Input, Headphone, CD Input
- size 102(W) x 116(H) x 63(D) (mm)
- power source 9V (006P) 乾電池 (別売) または付属専用ACアダプター

## Ibanez Bass Amplifiers

## Sound Wave

ベースを始めたばかりの初心者からサウンドメイクに長けた中・上級者まで幅広く使えるベース・アンプ。温かいトランジショナル・トーンや高・低音域を強調した攻撃的なヘヴィ・サウンドまで、とにかくサウンド・バリエーション豊かに多くのシーンで活躍することのできるベース・アンプ。わかりやすいファンクションを持ちストレス無くサウンドのキャラクターを築くことが可能なベース・アンプ。全モデルとも立派に最も適した角度でティルト・バックする新たな“キックバック・スタイル”のベースアンプ。それが、Soundwave(サウンドウェイブ)ベース・アンプです。



IFS2L Footswitch

¥4,200 (本体価格 ¥4,000)

SW80とSW35に使用可能なフットスイッチ。DISTORTIONとENVELOPE FILTERのオン/オフが可能。  
※ご注意：フットスイッチを接続して使用している場合、本体のDISTORTIONスイッチとENVELOPE FILTERスイッチは使用できなくなります。

## SW35 Bass Combo Amplifier

¥26,250 (本体価格 ¥25,000)

- output power 35W@8Ω
- speaker unit 10" Speaker
- controls Gain, Bass, Low-Middle, High-Middle, Treble, Volume, Compression Switch, Shape Switch, Roll Off Switch, Distortion Switch (Footswitchable), Envelope Filter Switch (Footswitchable)
- i/o's Input, Aux Input, Line Out, Headphones Out, Footswitch Jack
- cabinet Tilt-back, Closed
- size 445(W) x 440(H) x 350(D) (mm)
- weight 13.9kg

## SW15 Bass Combo Amplifier

¥12,075 (本体価格 ¥11,500)

- output power 15W@4Ω
- speaker unit Special Tuned 10" speaker
- controls Bass, Middle, Treble, Volume
- i/o's Input, Aux Input, Headphones Out
- cabinet Tilt-back, Closed
- size 340(W) x 370(H) x 280(D) (mm)
- weight 6.9kg

## SW80 Bass Combo Amplifier

¥39,900 (本体価格 ¥38,000)

- output power 80W@4Ω
- speaker unit 15" Speaker with Piezo Tweeter
- controls Gain, Bass, Low-Middle, High-Middle, Treble, Volume, Compression Switch, Shape Switch, Roll Off Switch, Distortion Switch (Footswitchable), Envelope Filter Switch (Footswitchable)
- i/o's Input, Aux Input, Line Out, Headphones Out, Footswitch Jack
- cabinet Tilt-back, Ported
- size 540(W) x 550(H) x 400(D) (mm)
- weight 20.2kg

## IBZ10W AMPS

- Ibanez プラクティス・アンプ、IBZ10G、IBZ10B。プラグ・インしたその瞬間から、本格的なギター/ベース・サウンドを築しめる。
- それぞれに6.5インチ・オリジナル・スピーカーを搭載。10Wながら迫力溢れるサウンド。
  - 使いやすさを追求したシンプルなコントロール。
  - 3.6kgの軽量コンパクト・ボディ。
  - ヘッドフォン端子、AUX端子付。



IBZ10G Guitar Amplifier

## OPEN PRICE

- output power 10W@4Ω
- speaker unit 6.5" speaker
- controls Distortion On/Off Switch, Gain, Bass, Treble, Volume
- i/o's Guitar Input, Headphone, AUX Input
- cabinet Closed Back
- size 255(W) x 275(H) x 174(D) (mm)
- weight 3.6kg



IBZ10B Bass Amplifier

## OPEN PRICE

- output power 10W@4Ω
- speaker unit 6.5" speaker
- controls Bass, Middle, Treble, Volume
- i/o's Bass Input, Headphone, AUX Input
- cabinet Closed Back
- size 255(W) x 275(H) x 174(D) (mm)
- weight 3.6kg

## Ibanez Guitar Amplifiers

## wholetone

ボリュームを上げて重むことのない、クリーン・トーンに特化したギター・アンプ。それが“wholetone”。

セミ・ホロウやフル・ホロウ・ギターとの相性を第一に考えたうえで、15 inchスピーカー/80W出力によるふよふよかつ暖かみのあるクリーン・トーンを特徴としています。



## WT80 Guitar Combo Amplifier

¥49,350 (本体価格 ¥47,000)

- output power 80W@4Ω
- speaker unit Special Tuned 15" Speaker
- controls Gain, Bass, Mid, Treble, Tone, Master-Volume, Aux-Volume, Chorus, Reverb
- i/o's Input, Aux Input, Headphones Out with Stereo FX
- cabinet Ported Cabinet
- size 440(W) x 500(H) x 366(D) (mm)
- weight 17.6kg

- 専用の大口径15 inchスピーカー、80W出力によるじゅうぶんなボリューム
- 3バンドのEQに加え、TONEコントロールを搭載
- 音に深みと自然な広がりを与えるDSPベースのコーラス/リバーブ搭載
- ゲインを上げた状態でも小音量を実現可能なマスター・ボリューム・コントロール
- ボリューム調節可能なAUXインプット



## DESKTOP AMPS

- デスクに置いたり、時には外にも持ち運べるコンパクト・サイズ。アダプター or COOP乾電池駆動の言わばデスクトップ・アンプ。DAG1、DAB1。
- ワンタッチで、ギター用はヘヴィなディストーション・サウンドを、ベース用はミッド・ブースト効果が得られるHOTモード・スイッチを搭載。
  - デジタル・オーディオ・プレイヤーやその他再生デバイスを繋げば、音楽に合わせて演奏することが可能。(HOT、EQ部バイパス)
  - ヘッドフォン端子付き。



DAG1

DAB1

## DAG1 Desktop Guitar Amplifier

¥4,725 (本体価格 ¥4,500)

- output power 1.6W@8Ω
- speaker unit 3" speaker
- controls Distortion On/Off Switch, Treble, Contour, Volume
- i/o's Guitar Input, Headphone, CD Input
- size 102(W) x 116(H) x 63(D) (mm)
- power source 9V (006P) 乾電池 (別売) または付属専用ACアダプター

## DAB1 Desktop Bass Amplifier

¥4,725 (本体価格 ¥4,500)

- output power 1.6W@8Ω
- speaker unit 3" speaker
- controls Mid-Boost On/Off Switch, Treble, Contour, Volume
- i/o's Bass Input, Headphone, CD Input
- size 102(W) x 116(H) x 63(D) (mm)
- power source 9V (006P) 乾電池 (別売) または付属専用ACアダプター

## Ibanez Acoustic Guitar Amplifiers

# TROUBADOUR

## ACOUSTIC GUITAR AMPLIFIER

カフェや比較的小さなライブハウスで演奏するとき、多くのプレイヤーにとってステージへ持ち込むアコースティック・アンプに最も必要なことは何でしょうか？「深くしみわたるような、自然な響り」だと答える人がいるかもしれません。そして「持ち運びやすさ」と答える人も多いのではないのでしょうか。まるでハンド・クラフトのブティック・アンプのような落ち着いた雰囲気を持つTroubadour (トルバドール) はそんなプレイヤーに最適なアコースティック・ギター・アンプといえます。例えば近くのカフェ・ライブで弾く。例えばパーティ会場でかき鳴らす。そんなとき、Troubadourのサウンドがきくと部屋中を満たしてくれるでしょう。Troubadourは「サウンド」と「ポータビリティ」を追求してデザインされているのだから。

## T10 control panel



## T30 control panel



## IFS2U Footswitch

¥4,200 (本体価格 ¥4,000)

T150S/T80N 用のフットスイッチ。  
A : Channel 1 Chorus / Reverb  
B : Channel 2 Chorus / Reverb。  
C : Mute / Phase Invert / Notch Filter  
機能コントロール可能。

## T80N / T150S control panel

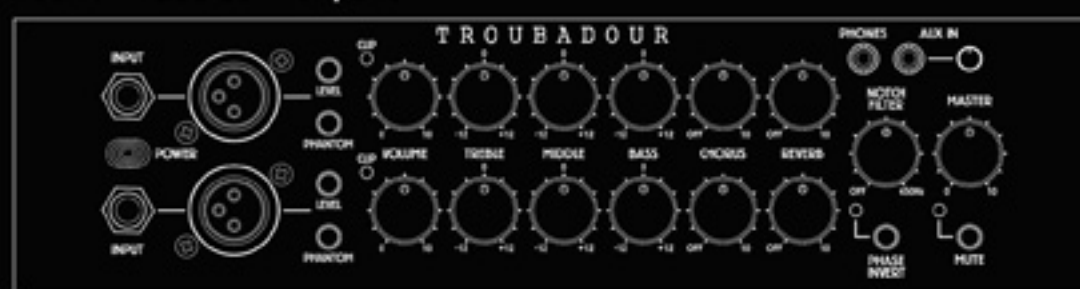

### T10

Acoustic Guitar Combo Amplifier

¥14,175 (本体価格 ¥13,500)

• output	10W@8Ω
• speaker	6.5" speaker
• controls	Mid Shape, Hue, Vol, Chorus: On/Off Switch, Speed
• i/o's	Guitar Input, CD/AUX Input Headphones/Line Out
• cabinet	Closed Back Cabinet with Tilt-up System
• size	205(W) x 258(H) x 195(D) mm
• weight	3.4 kg



### T30

Acoustic Guitar Combo Amplifier

¥26,250 (本体価格 ¥25,000)

• output	30W@8Ω
• speaker	8" Coaxial Speaker(with tweeter)
• controls	Guitar Channel: Volume, Bass, Treble, Chorus Speed On/Off Switch, Microphone Channel: Volume, Bass, Treble, Reverb, Master Volume
• i/o's	Guitar Input, Microphone Input(XLR), Headphone out, Au Input
• cabinet	Closed Back with Tilt-up System
• size	338(W) x 270(H) x 240(D) mm
• weight	6.9kg



### T80N

Acoustic Guitar Combo Amplifier

¥39,900 (本体価格 ¥38,000)

• output	80W@8Ω
• speaker	10" Coaxial Speaker(with tweeter)
• controls	Volume, Treble, Middle, Bass, Chorus, Reverb, Notch Filter, Master Volume, Aux Volume, Level Switch, Phantom On/Off Switch, Phase Invert Switch, Mute Switch
• i/o's	2x1/4" Input, 2xXLR Input, Aux Input, Headphones Out with Stereo FX, Line-Out(Left), Line-Out(Right), 3xFootswitch-Input
• cabinet	Closed Back with Tilt-up System
• size	340(W) x 335(H) x 305(D) mm
• weight	9.2kg



### T150S

Acoustic Guitar Combo Amplifier

¥57,750 (本体価格 ¥55,000)

• output	2 x 75W@6Ω
• speaker	2x6.5" Coaxial(Stereo) Speaker(with tweeter)
• controls	Volume, Treble, Middle, Bass, Chorus, Reverb, Notch Filter, Master Volume, Aux Volume, Level Switch, Phantom On/Off Switch, Phase Invert Switch, Mute Switch
• i/o's	2x1/4" Input, 2xXLR Input, Aux Input, Headphones Out with Stereo FX, Line-Out(Left), Line-Out(Right), 3xFootswitch-Input
• cabinet	Closed Back with Tilt-up System
• size	364(W) x 270(H) x 280(D) mm
• weight	8.8kg



## Ibanez Acoustic Guitar Amplifiers

# TROUBADOUR

## ACOUSTIC GUITAR AMPLIFIER

カフェや比較的小さなライブハウスで演奏するとき、多くのプレイヤーにとってステージへ持ち込むアコースティック・アンプに最も必要なことは何でしょうか？「深くしみわたるような、自然な響り」だと答える人がいるかもしれません。そして「持ち運びやすさ」と答える人も多いのではないのでしょうか。まるでハンド・クラフトのブティック・アンプのような落ち着いた雰囲気を持つTroubadour (トルバドール) はそんなプレイヤーに最適なアコースティック・ギター・アンプといえます。例えば近くのカフェ・ライブで弾く。例えばパーティ会場でかき鳴らす。そんなとき、Troubadourのサウンドがきくと部屋中を満たしてくれるでしょう。Troubadourは「サウンド」と「ポータビリティ」を追求してデザインされているのだから。

## T10 control panel



## T30 control panel



## IFS2U Footswitch

¥4,200 (本体価格 ¥4,000)

T1150S/T80N用のフットスイッチ。  
A: Channel 1 Chorus / Reverb  
B: Channel 2 Chorus / Reverb。  
C: Mute / Phase Invert / Notch Filter  
機能コントロール可能。

## T80N / T150S control panel



**T10** Acoustic Guitar Combo Amplifier  
¥14,175 (本体価格 ¥13,500)

• output	10W@8Ω
• speaker	6.5" speaker
• controls	Mid Shape, Hue, Vol, Chorus: On/Off Switch, Speed
• i/o's	Guitar Input, CD/AUX Input Headphones/Line Out
• cabinet	Closed Back Cabinet with Tilt-up System
• size	205(W) x 258(H) x 195(D) mm
• weight	3.4 kg



**T30** Acoustic Guitar Combo Amplifier  
¥26,250 (本体価格 ¥25,000)

• output	30W@8Ω
• speaker	8" Coaxial Speaker(with tweeter)
• controls	Guitar Channel: Volume, Bass, Treble, Chorus Speed On/Off Switch, Microphone Channel: Volume, Bass, Treble, Reverb, Master Volume
• i/o's	Guitar Input, Microphone Input(XLR), Headphone out, Au Input
• cabinet	Closed Back with Tilt-up System
• size	338(W) x 270(H) x 240(D) mm
• weight	6.9kg



**T80N** Acoustic Guitar Combo Amplifier  
¥39,900 (本体価格 ¥38,000)

• output	80W@8Ω
• speaker	10" Coaxial Speaker(with tweeter)
• controls	Volume, Treble, Middle, Bass, Chorus, Reverb, Notch Filter, Master Volume, Aux Volume, Level Switch, Phantom On/Off Switch, Phase Invert Switch, Mute Switch
• i/o's	2x1/4" Input, 2xXLR Input, Aux Input, Headphones Out with Stereo FX, Line-Out(Left), Line-Out(Right), 3xFootswitch-Input
• cabinet	Closed Back with Tilt-up System
• size	340(W) x 335(H) x 305(D) mm
• weight	9.2kg



**T150S** Acoustic Guitar Combo Amplifier  
¥57,750 (本体価格 ¥55,000)

• output	2 x 75W@6Ω
• speaker	2x6.5" Coaxial(Stereo) Speaker(with tweeter)
• controls	Volume, Treble, Middle, Bass, Chorus, Reverb, Notch Filter, Master Volume, Aux Volume, Level Switch, Phantom On/Off Switch, Phase Invert Switch, Mute Switch
• i/o's	2x1/4" Input, 2xXLR Input, Aux Input, Headphones Out with Stereo FX, Line-Out(Left), Line-Out(Right), 3xFootswitch-Input
• cabinet	Closed Back with Tilt-up System
• size	364(W) x 270(H) x 280(D) mm
• weight	8.8kg

# TUBE SCREAMER

1970年代から現在に至るまで、オーバードライブの代名詞として、多くのギタリストに愛用され続けているTUBE SCREAMERシリーズ。TS808やTS9を筆頭にベース用TS9Bまでバリエーション・モデルをラインナップしています。



**TS808HW** TUBE SCREAMER

¥54,600 (本体価格¥52,000)

■コントロール: OVERDRIVE, TONE, LEVEL

オーバードライブの代名詞として、1970年代から現在に至るまで多くのプレイヤーを魅了し続けるチューブスクリーマー。その輝かしい歴史に新たな1ページを刻む究極のチューブスクリーマーこそTS808HWに他ならない。選り抜かれた素材や内部パーツ、そして「ハンドワイヤリング」で実現する至高のオーバードライブ・サウンドを是非堪能してほしい。(1/8" ミニプラグ変換コード付属)

9V(DC6P)乾電池×1駆動  
ACアダプター別売り



**TS808** TUBE SCREAMER

¥19,425 (本体価格¥18,500)

■コントロール: OVERDRIVE, TONE, LEVEL

1970年代後半に海外で発売され、多くのプロ・ミュージシャンに愛用された伝説のコンパクト・エフェクター TUBE SCREAMER Overdrive Pro TS808のリイシュー・モデル。初めの中音域と滑らかな音質は、このモデルにしか出せない味わいと見える。(復刻版オーナース・マニュアル、1/8" ミニプラグ変換コード付属)

9V(DC6P)乾電池×1駆動  
ACアダプター別売り



**TS9** TUBE SCREAMER

¥14,175 (本体価格¥13,500)

■コントロール: DRIVE, TONE, LEVEL

オーバードライブの代名詞とも呼べるTS9 チューブスクリーマー。ウォームで熱いオーバードライブ・サウンドは第一線で活躍する多くのプレイヤーにジャンルを超えて愛されている。

9V(DC6P)乾電池×1駆動  
ACアダプター別売り



**TS9DX** TUBE SCREAMER

¥17,325 (本体価格¥16,500)

■コントロール: DRIVE, LEVEL, TONE, MODE(TURBO/HOT/+TS9)

TS9DX ターボ・チューブスクリーマーは、ノーマルのTS9 サウンドに加え、TS9 よりも少しざらついた音みの「+ (プラス)」、中音域をブーストさせる「HOT」、より現代的かつバツワルな音質を得るために中低音域を強力にブーストさせる「TURBO」の計4種の音質モードを採用したドラックス仕様モデル。

9V(DC6P)乾電池×1駆動  
ACアダプター別売り



**TS9B** BASS TUBE SCREAMER

¥17,325 (本体価格¥16,500)

■コントロール: OVERDRIVE, MIX, BASS, TRIBLE, ベース専用のTUBE SCREAMER。BASSとTRIBLE、2つのコントロールに加え、クリーン成分とディストーション成分とのMIX比率調節可能なことでベース用オーバードライブにあがちな「雑音」を抑制しやすくなるMIXコントロールを搭載。

9V(DC6P)乾電池×1駆動  
ACアダプター別売り

# 9series

TUBE SCREAMERシリーズだけでなく、数多の定番モデルを輩出してきた9シリーズに、SD9M(Sonic Distortion Mod.)、JD9(Jet Driver)、BB9(Bottom Booster)の3機種を加え、Ibanezの歪み系エフェクターはより充実したラインナップとなりました。



**SD9M** Sonic Distortion Mod.

¥14,490 (本体価格¥13,800)

■コントロール: DIST, TONE, LEVEL

往年の名機と名高いSonic Distortionを、さらに現代的ディストーションへ昇華させるMid/Gain 2つのモード・スイッチを追加した「SD9M」。

9V(DC6P)乾電池×1駆動  
ACアダプター別売り



**BB9** Bottom Booster

¥14,490 (本体価格¥13,800)

■コントロール: GAIN, TONE, LEVEL

クリーン・トーンを基調としつつ歪みパートをも豊かにされるポップ・ロックや、曲を通じて音響性・責任感と共に適度な歪みが求められるハード・ロックのジャンルで活躍するギタリストに最適な、ステージ向け即戦力ブースター。大型キャビネットの複数台スタック使用などプロの現場で求められる大容量の大きな機材を充分に満たすことを想定した高出力設定、トゥルー・バイパス仕様。

9V(DC6P)乾電池×1駆動  
ACアダプター別売り



**JD9** Jet Driver

¥13,440 (本体価格¥12,800)

■コントロール: DRIVE, MID, VOLUME, TONE

粒立ちの良い上質なディストーション・サウンドを追求した、ロック・ミュージック専用ペダル。TONEに加えMIDコントロールを備えることでディストーションのアレンジ幅を拡大。クラシック・サウンドから現代的なハード・ロックまで幅広くマッチする、トゥルー・バイパス仕様。

9V(DC6P)乾電池×1駆動  
ACアダプター別売り



**WH10V2** Classic Wah Pedal

¥13,125 (本体価格¥12,500)

• controls DEPTH  
• switches Effect ON/OFF, Frequency range(GTR, BASS)  
• I/Os INPUT, OUTPUT, DRY OUT  
• size 87(W) x 82(H) x 202(D) (mm)  
• power source 9V (DC6P) 乾電池×1駆動  
ACアダプター別売り

ギター用としてもベース用としても対応するレンジ切り替え方式を採用したワウ・ペダル。WH10V2。レンジの広さと持ち寄り具合の良さ、可変幅の広さなどの点から眼光を浴びた近代WH10のサウンド/機能はそのままだ。アルミ・ダイキャストボディを採用したことで耐久性が格段に向上。周波数域によってゲインの量も変化する一般的なインダクター・タイプのワウ・ペダルと違い、オペアンプによる増幅回路を用いることで、どの周波数域においても同じゲインを保つ。さらに、勝手に盛り込んだバックアップ回路でワウの動作とも異なる歪みを防止している。



**WD7** Weeping Demon

¥14,490 (本体価格¥13,800)

• controls LEVEL, AUTO OFF DELAY, Q, LO, RANGE FINE TUNING, Foot SW, MODE Lever  
• I/Os INPUT, OUTPUT  
• size 154(W) x 117(H) x 259(D) (mm)  
• power source 9V (DC6P) 乾電池×1駆動  
ACアダプター別売り

現代のミュージック・シーンに求められる多彩なサウンド、そしてさまざまな用途に広がる新機種のギター/ベース専用ワウ・ペダル。WD7 Weeping Demon。フット・スイッチのオン/オフによって、好きなペダルの角度でエフェクトのオン/オフが行える FOOT SW。モードと、ペダルを踏み始めると自動的にエフェクト・オンになり、足を離せば自動的にオフになる AUTO SW。モードを切り替えることができる高機能なレバー・スイッチ構造。そして安定したペダル・アクションとノイズレスな音質を実現する光学方式を採用したペダル。ギターの高域帯域と、ベースや7弦ギターの周波数帯域とを切り替える RANGE スイッチを搭載し、また豊富なコントロールにより、ヴィンテージ風ワウ・サウンドから、ロー・パス・フィルターによる野太いワウ・サウンド、さらにはピークを押し上げた激しいワウ・サウンドまでもが簡単にサウンドメイク可能。

# TUBE SCREAMER

1970年代から現在に至るまで、オーバードライブの代名詞として、多くのギタリストに愛用され続けているTUBE SCREAMERシリーズ。TS808やTS9を筆頭にベース用TS9Bまでバリエーション・モデルをラインナップしています。



**TS808HW** TUBE SCREAMER

¥54,600 (本体価格¥52,000)

■コントロール: OVERDRIVE, TONE, LEVEL

オーバードライブの代名詞として、1970年代から現在に至るまで多くのプレイヤーを魅了し続けるチューブスクリーマー。その輝かしい歴史に新たな1ページを刻む究極のチューブスクリーマーこそTS808HWに他ならない。選り抜かれた素材や内部パーツ、そして「ハンドワイヤリング」で実現する至高のオーバードライブ・サウンドを是非堪能してほしい。(1/8" ミニプラグ変換コード付属)

9V(DC6P)乾電池×1駆動  
ACアダプター別売り



**TS808** TUBE SCREAMER

¥19,425 (本体価格¥18,500)

■コントロール: OVERDRIVE, TONE, LEVEL

1970年代後半に海外で発売され、多くのプロ・ミュージシャンに愛用された伝説のコンパクト・エフェクターTUBE SCREAMER Overdrive Pro TS808のリイシュー・モデル。初めの中音域と押し過ぎないまらかな音質は、このモデルにしか出せない味わいと見える。(復刻版オーナース・マニュアル、1/8" ミニプラグ変換コード付属)

9V(DC6P)乾電池×1駆動  
ACアダプター別売り



**TS9** TUBE SCREAMER

¥14,175 (本体価格¥13,500)

■コントロール: DRIVE, TONE, LEVEL

オーバードライブの代名詞とも呼べるTS9 チューブスクリーマー。ウォームで熱いオーバードライブ・サウンドは第一線で活躍する多くのプレイヤーにジャンルを超えて愛されている。

9V(DC6P)乾電池×1駆動  
ACアダプター別売り



**TS9DX** TUBE SCREAMER

¥17,325 (本体価格¥16,500)

■コントロール: DRIVE, LEVEL, TONE, MODE(TURBO/HOT/+TS9)

TS9DX ターボ・チューブスクリーマーは、ノーマルのTS9 サウンドに加え、TS9 よりも少しざらついた音みの「+」(プラス)、中音域をブーストさせる「HOT」、より現代的かつバツワルな音質を得るために中低音域を強力にブーストさせる「TURBO」の計4種の音質モードを採用したドラックス仕様モデル。

9V(DC6P)乾電池×1駆動  
ACアダプター別売り



**TS9B** BASS TUBE SCREAMER

¥17,325 (本体価格¥16,500)

■コントロール: OVERDRIVE, MIX, BASS, TREBLE, BASS専用のTUBE SCREAMER。BASSとTREBLE、2つのコントロールに加え、クリーン成分とディストーション成分とのMIX比率調節可能なことでベース用オーバードライブにあつちな「輪郭を失った音」を回避しやすくなるMIXコントロールを搭載。

9V(DC6P)乾電池×1駆動  
ACアダプター別売り

# 9series

TUBE SCREAMERシリーズだけでなく、数多の定番モデルを輩出してきた9シリーズに、SD9M(Sonic Distortion Mod.)、JD9(Jet Driver)、BB9(Bottom Booster)の3機種を加え、Ibanezの歪み系エフェクターはより充実したラインナップとなりました。



**SD9M** Sonic Distortion Mod.

¥14,490 (本体価格¥13,800)

■コントロール: DIST, TONE, LEVEL

往年の名機と名高いSonic Distortionを、さらに現代的ディストーションへ昇華させるMid/Gain 2つのモード・スイッチを追加した「SD9M」。

9V(DC6P)乾電池×1駆動  
ACアダプター別売り



**BB9** Bottom Booster

¥14,490 (本体価格¥13,800)

■コントロール: GAIN, TONE, LEVEL

クリーン・トーンを基調としつつ歪みパートをも豊かにされるポップ・ロックや、曲を通じて音響性・責任感と共に適度な歪みが求められるハード・ロックのジャンルで活躍するギタリストに最適な、ステージ向け即戦力ブースター。大型キャビネットの複数台スタック使用などプロの現場で求められる大容量の大きな機材を充分に満たすことを想定した高出力設定、トゥルー・バイパス仕様。

9V(DC6P)乾電池×1駆動  
ACアダプター別売り



**JD9** Jet Driver

¥13,440 (本体価格¥12,800)

■コントロール: DRIVE, MID, VOLUME, TONE

粒立ちの良い上質なディストーション・サウンドを追求した、ロック・ミュージック専用ペダル。TONEに加えMIDコントロールを備えることでディストーションのアレンジ幅を拡大、クラシック・サウンドから現代的なハード・ロックまで幅広くマッチする、トゥルー・バイパス仕様。

9V(DC6P)乾電池×1駆動  
ACアダプター別売り



**WH10V2** Classic Wah Pedal

¥13,125 (本体価格¥12,500)

• controls DEPTH  
Effect ON/OFF, Frequency range(GTR,BASS)  
• switches INPUT, OUTPUT, DRY OUT  
• I/Os 87(W) x 82(H) x 202(D) (mm)  
• size  
• power source 9V (DC6P) 乾電池×1駆動  
ACアダプター別売り

ギター用としてもベース用としても対応するレンジ切り替え方式を採用したワウ・ペダル。WH10V2。レンジの広さと持ち寄り具合の良さ、可変幅の広さなどの点から眼光を惹いた近代WH10のサウンド/機能はそのままだ。アルミ・ダイキャストボディを採用したことで耐久性が格段に向上。周波数域によってゲインの量も変化する一般的なインダクター・タイプのワウ・ペダルと違い、オペアンプによる増幅回路を用いることで、どの周波数域においても同じゲインを保つ。さらに、勝手に盛り込んだバックアップ回路でワウの動作とも異なる歪みを防止している。



**WD7** Weeping Demon

¥14,490 (本体価格¥13,800)

• controls LEVEL, AUTO OFF DELAY, Q, LO, RANGE FINE TUNING, Foot SW, MODE Lever  
INPUT, OUTPUT  
• I/Os 154(W) x 117(H) x 259(D) (mm)  
• size  
• power source 9V (DC6P) 乾電池×1駆動  
ACアダプター別売り

現代のミュージック・シーンに求められる多彩なサウンド、そしてさまざまな用途に応える新機種のギター/ベース専用ワウ・ペダル。WD7 Weeping Demon。フット・スイッチのオン/オフによって、好きなペダルの角度でエフェクトのオン/オフが行える FOOT SW。モードと、ペダルを踏み始めると自動的にエフェクト・オンになり、足を離せば自動的にオフになる AUTO SW。モードを切り替えることができる高機能なレバー・スイッチ構造。そして安定したペダル・アクションとノイズレスな構造を実現する光学方式を採用したペダル。ギターの間接増幅域と、ベースや7弦ギターの間接増幅域とを切り替える RANGE スイッチを搭載し、また豊富なコントロールにより、ヴィンテージ風ワウ・サウンドから、ロー・パス・フィルターによる野太いワウ・サウンド、さらにはピークを押し上げた過激なワウ・サウンドまでもが簡単にサウンドメイク可能。

# AIRPLANE FLANGER

Paul Gilbert Signature Pedal Effect Flanger

Ibanez が Paul Gilbert のアイデアを基に完成させたペダル。その名も "AIRPLANE FLANGER"。Paul Gilbert 自身によってデザインされた筐体とユニークなネーミングのこのフランジャー・ペダルはスイッチひとつで2つのサウンドを使い分けることが可能。ひとつはオーソドックスなコーラス/フランジャーとして、そしてもう一つは Paul Gilbert 得意の、まるで爆音機のような激しいジェット・サウンドを楽しむペダルです。

AF2 Paul Gilbert Signature Flanger "AIRPLANE FLANGER"

¥24,150 (本体価格 ¥23,000)

- modes  
TAXI : Flange/Chorus Type Modulation Effect  
TAKEOFF : Jet Sound (shifting pitch up and down)
- controls  
MANUAL : Delay Time,  
SPEED : Modulation Speed,  
RANGE : Depth of Modulation  
ENHANCE : Feedback,  
EFFECT ON/OFF Switch, TAXI/TAKEOFF Switch  
INPUT/OUTPUT (Mono)
- I/O's  
- size  
100(W) x 65(H) x 134(D) (mm)
- power source  
専用ACアダプター付属



## DC Splitter Cords



DC3

¥1,890 (本体価格 ¥1,800)

コンパクト・エフェクター3台に電源を分配供給するコード

DC3L

¥1,890 (本体価格 ¥1,800)

コンパクト・エフェクター3台に電源を分配供給するコード

DC5

¥2,310 (本体価格 ¥2,200)

コンパクト・エフェクター5台に電源を分配供給するコード

DC5L

¥2,310 (本体価格 ¥2,200)

コンパクト・エフェクター5台に電源を分配供給するコード

## TUNER

ディスプレイの向きに合わせてLCDの表示方向を自動調整するクリップ・チューナー。左利きの方にもオススメのモデルです。

- LCD自動調整時に表示される音符マークの向きがLCDの表示方向をあらわします
- 正しい音程にチューニングされると、LCDが緑色に転化
- クロマチック・オート・チューナー
- ギター、ベース専用



PU30

¥3,150 (本体価格 ¥3,000)

- Tuning Range A0(27.50Hz) ~ CB(4186Hz)
- Calibration 440 Hz
- Power Supply Lithium battery (CR2032) x 1 (3V)
- Dimension 55 (W) x 53 (H) x 13 (D) mm
- Weight 27g (including battery)
- Usable headstock thickness 10mm - 21mm

## Cases

COMPACT & LIGHT WEIGHT MOLDED CASE



For Electric Guitar

M5C

¥16,800 (本体価格 ¥16,000)

for RG(27"スケールの7弦降<), RGA, RGD(7弦降<), S, SV, JEM, JS, AT, EGEN, APEX

\*楽器本体の傷みに合わせて使用する"裏止め"が付属します。

For Electric Bass

MB5C

¥18,900 (本体価格 ¥18,000)

for SR, SRT, SRX, K5, GWB, MDB, PIB

## Gig Bags



Color: ABK

Color: CDB

Color: DB



G.S.M.

growing stars meeting

お気に入りのギターを持ち運ぶ。そのとき、バッグに求められるポイントとは何だろうか。—実用性? —デザイン性? —収容力や耐久性? G.S.M.がその問いに向けて出した答えこそ、"LEATHONE", ギグ・バッグ・シリーズ。

- 生活防水 (レザー部: 防水 / ファスナー部: 撥水加工)
- 着脱可能なダブル・ストラップ (肩への負担を軽減するロング・サイズ・ショルダー・パッド付)
- スコア・エフェクターが収容可能な大容量ポケット (開閉はマグネットボタン)
- 手渡げ部分は手にしっかりと馴染む本体同素材のグリップ・ベルト仕様
- 変換キズや破損から守る、ファー生地内装

For Electric Guitar

LZG02

¥16,590 (本体価格 ¥15,800)

ABK, CDB, DB

For Electric Bass

LZB02

¥18,690 (本体価格 ¥17,800)

ABK, CDB

# Ibanez Standard Bags



Color : BK

Color : CCT

Color : CGR

For Electric Guitar

**ISGB501BK**

¥5,250 (本体価格 ¥5,000)

**ISGB531CCT**

¥5,250 (本体価格 ¥5,000)

**ISGB531CGR**

¥5,250 (本体価格 ¥5,000)

For Electric Bass

**ISBB501BK**

¥5,250 (本体価格 ¥5,000)

**ISBB531CCT**

¥5,250 (本体価格 ¥5,000)

SPOT MODEL

\*変形シェイプ・モデルなど、一部の商品は収納できません。

\*\*ISGB501とISGB531はカラー/柄が異なりますが、ポケット等の配置/デザインは共通です。



For Acoustic Guitar

**ISAB531 CCT**

¥5,250 (本体価格 ¥5,000)

SPOT MODEL

**ISAB501 BK**

¥5,250 (本体価格 ¥5,000)

SPOT MODEL



Color : BK

Color : KH

## Power Pad Gig Bags

For Electric Guitar

**IGB621**

¥7,875 (本体価格 ¥7,500)

BK, KH

■25mm厚のハードクッション(POWER PAD)を前面とサイドに使用

■Smart Pocket装備

\*変形シェイプ・モデルなど、一部の商品は収納できません。

For Electric Bass

**IBB621**

¥7,875 (本体価格 ¥7,500)

BK, KH

■25mm厚のハードクッション(POWER PAD)を前面とサイドに使用

■Smart Pocket装備

\*変形シェイプ・モデルなど、一部の商品は収納できません。

## Straps

**GS1000T**

¥1,050 (本体価格 ¥1,000)

BK, CA, DG, WH 長さ145cm

シャープなイメージのタトゥー・プリントが施されたGS1000T

**GS1800BP**

¥1,890 (本体価格 ¥1,800)

BK, MG

長さ150cm

パレット・ブルーフ(防弾)素材を使用したGS1800BP。軽量かつしなやかな持ち心地で、スタンディング・プレイをしっかりとサポートします。

**GS1600**

¥1,680 (本体価格 ¥1,600)

長さ165cm

体になじむ柔らかいビニール・レザーを使用したヴィンテージ・タイプのストラップ。ショルダー・パッドの裏側には滑り止め加工が施されています。

**GS1500**

¥1,575 (本体価格 ¥1,500)

長さ130cm

体になじむ柔らかいビニール・レザーを使用したヴィンテージ・タイプのストラップ。ショルダー・パッドの裏側には滑り止め加工が施されています。

**GS602LG**

¥2,835 (本体価格 ¥2,700)

DK, RD, SL 長さ150cm

長時間のプレイでも快適な、厚みと幅(9cm)のある新編入りストラップ。

GT1000T WH

GT1000T CA

GT1000T DG

GT1000T BK

GS1800BP MG

GS1800BP BK

GS1600

GS1500

GS602LG RD

GS602LG DK

GS602LG SL

# Picks

様々なジャンル、プレイスタイルをカバーするIbanezピック・ラインナップ。  
プレイアビリティに大きく影響するピックのサイズや厚みはもちろんのこと、カラー・バリエーションもますます充実。  
また、プレイ中の汗によるピックの滑り落ちを防ぐGrip Wizardシリーズでは、ラバー・グリップとサンド・グリップの2種類から選択可能。

## Actual size



### GripWizard Series / Sand Grip

すべて¥105 (本体価格 ¥100)

#### No.18



No.	Color	Size	Material
PA18XS	BK, WH	EXTRA HEAVY (1.2mm)	ポリアセタール
PA18HS	BK, WH	HEAVY (1.0mm)	ポリアセタール
PA18MS	BK, WH	MEDIUM (0.8mm)	ポリアセタール

#### No.16



No.	Color	Size	Material
PA16XS	BK, BL, RD, WH	EXTRA HEAVY (1.2mm)	ポリアセタール
PA16HS	BK, BL, RD, WH	HEAVY (1.0mm)	ポリアセタール
PA16MS	BK, BL, RD, WH	MEDIUM (0.8mm)	ポリアセタール

#### No.14



No.	Color	Size	Material
PA14HS	BK, WH	HEAVY (1.0mm)	ポリアセタール
PA14MS	BK, WH	MEDIUM (0.8mm)	ポリアセタール

### GripWizard Series / Ruber Grip

すべて¥105 (本体価格 ¥100)

#### No.4



No.	Color	Size	Material
CE4HR	BK, SH, WH	HEAVY (1.0mm)	セルロイド
CE4MR	BK, SH, WH	MEDIUM (0.75mm)	セルロイド

#### No.16



No.	Color	Size	Material
PA16XR	BK, BL, RD, WH	EXTRA HEAVY (1.2mm)	ポリアセタール
PA16HR	BK, BL, RD, WH	HEAVY (1.0mm)	ポリアセタール
PA16MR	BK, BL, RD, WH	MEDIUM (0.8mm)	ポリアセタール

#### No.14



No.	Color	Size	Material
PA14HR	BK, WH	HEAVY (1.0mm)	ポリアセタール
PA14MR	BK, WH	MEDIUM (0.8mm)	ポリアセタール

### Basic Color Series

すべて¥105 (本体価格 ¥100)

#### No.6



No.	Color	Size	Material
CE6H	BK, SH, WH	HEAVY (1.0mm)	セルロイド
CE6M	BK, SH, WH	MEDIUM (0.75mm)	セルロイド

#### No.4



No.	Color	Size	Material
CE4H	BK, SH, WH	HEAVY (1.0mm)	セルロイド
CE4M	BK, SH, WH	MEDIUM (0.75mm)	セルロイド

#### No.16



No.	Color	Size	Material
CE16H	BK, SH, WH	HEAVY (1.0mm)	セルロイド
CE16M	BK, SH, WH	MEDIUM (0.75mm)	セルロイド

#### No.20



No.	Color	Size	Material
CE20H	BK, SH	HEAVY (1.0mm)	セルロイド

### Signature Series

#### Steve Vai

1000SV-WH ¥157 (本体価格 ¥150)  
その他 ¥105 (本体価格 ¥100)



#### Paul Gilbert

2000PG ¥210 (本体価格 ¥200)  
その他 ¥105 (本体価格 ¥100)



#### The Offspring

すべて¥105 (本体価格 ¥100)



#### George Benson

すべて¥105 (本体価格 ¥100)



#### John Scofield

すべて¥105 (本体価格 ¥100)



#### Okuda Tamio

すべて¥105 (本体価格 ¥100)



# Cable

## SERIES 96

96本の銅芯線に純銀メッキ処理を施した、プロ品質のハイエンド・ギター・ケーブル。

- ①高い周波数の信号ほど導体の外側を通るという特性に反し、96本の銅芯線全てに銀メッキ処理をおこなうことにより高音成分の伝導効率が飛躍的に向上。
- ②96本の銅芯線をしっかりと編みこんだ銅線シールドが、電磁波や外来ノイズを約97%シャットアウト。
- ③アウター・ジャケット(外部皮膜)には、耐久性と柔軟性に富む厳選されたPVCを使用。
- ④先端部分に金メッキを施したヘヴィ・デュティなプラス製プラグ。
- ⑤結束用オリジナル・ストラップ付属(10ft / 20ft)



## SERIES STC

低価格ながらLow Noise、スタンダード・ギター・ケーブル。

- ①耐久性に優れたオリジナル・プラグ形状
- ②結束用オリジナル・ストラップ付属(10ft / 20ft)



Model	Configuration	Length	Price (JPY)
NSC05LL	Right Angle & Right Angle	0.5ft / 15cm	¥3,045 (¥2,900)
NSC10	Straight & Straight	10ft / 3.05m	¥5,040 (¥4,800)
NSC10L	Straight & Right Angle	10ft / 3.05m	¥5,250 (¥5,000)
NSC20	Straight & Straight	20ft / 6.10m	¥6,300 (¥6,000)
NSC20L	Straight & Right Angle	20ft / 6.10m	¥6,510 (¥6,200)
STC05LL	Right Angle & Right Angle	0.5ft / 15cm	¥1,050 (¥1,000)
STC10	Straight & Straight	10ft / 3.05m	¥1,470 (¥1,400)
STC10L	Straight & Right Angle	10ft / 3.05m	¥1,680 (¥1,600)
STC20	Straight & Straight	20ft / 6.10m	¥2,100 (¥2,000)
STC20L	Straight & Right Angle	20ft / 6.10m	¥2,310 (¥2,200)

### Model Number System



# Ibanez Original Hardware

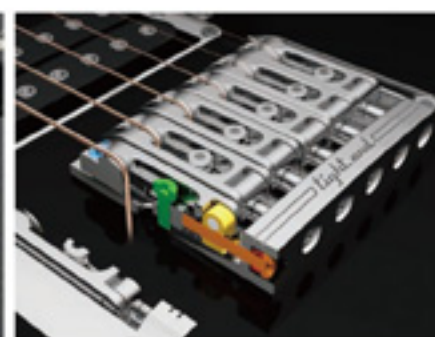

## Tight-End R Bridge / Tight-End Bridge

ベース・プレートにサドルをがっちり固定することによって、弦振動をサドルからブリッジ、そしてボディへとロス無く伝えるハード・テイル・ブリッジ。ブリッジに手を置いて演奏する際のストレス低減のために上面をフラットで滑らかなように設計されており、優れた演奏性を誇る。



## FX Edge III Bridge

ダブル・ロッキング構造を採用したフィクスト・ブリッジ「FX Edge III」。チューニング安定性とロング・サスティーンを確保。



## Gibraltar Standard Bridge

サドルの横ぶれを防止する堅牢な構造を持ち、豊かなサスティーンを誇る Gibraltar Standard フィクスト・ブリッジ。ボディの裏側、ブリッジ後方のどちらからもボールエンドを固定することが可能。



## Sat Pro II Tremolo

サドルをブリッジ・プレートにスクリュー・マウントすることにより、優れたレゾナンスを獲得した SAT Pro II トレモロ・ブリッジ。



## Tight-Tune Bridge/Tailpiece

ブリッジとテイルピースをボディに埋め込まれたアンカーに、ブリッジとテイルピースそれぞれのスタッドをロッキング・ナットで締め込み固定することで、弦振動を効率よく伝達。またブリッジにはより強固にスタッドとボディを固定するスタッド・ロック機能を搭載。テイルピース上部に切り込みが入れられ、さらにボールエンドがテイルピースのストッパーに引っかかる構造のため素早い弦交換が可能。

# Ibanez Original Hardware for Bass



## MR-4 Mono-Rail Bridge / MR-2 Mono-Rail Bridge

他の弦の振動の影響を受けにくい、各弦独立構造の MR4 Mono-Rail (モノレール) ブリッジ。サドルはブリッジ本体にスクリューで固定され、弦振動をより確実にボディへと伝達する。



## Tight-End Bass bridge

ベース・プレートにサドルをがっちり固定することによって、弦振動をサドルからブリッジ、そしてボディへとロス無く伝えるタイト・エンド・ベース・ブリッジ。材質をプラス製としたことで、特有の滑らかな色を実現。(4弦用弦間ピッチ 19mm、5弦用弦間ピッチ 18mm)



## ATK4 Bridge

ATK ならではの大きいベース・プレートと弦をボディ背面から通す構造のブリッジにより、弦振動をボディ本体へと豊かに伝達可能。

# Stand



**ST101** Ibanez Electric/Acoustic Guitar and Bass Stand  
¥2,415 (本体価格 ¥2,300)

エレクトリック・ギター / ベースを立っけることもアコースティック・ギター / ベースを立っけることも可能でコンパクトなスタンド。



**839** TAMA Professional Grade Solid Guitar Stand  
¥8,400 (本体価格 ¥8,000)

マイクスタンドと同じ構造を三脚部に採用することで、抜群の安定性を獲得したプロ・グレードのソリッド・ギター・スタンド。



**PT32** Pocket Titan - Solid Guitar Stand  
¥1,995 (本体価格 ¥1,900)

ギター・バッグのポケットに収納可能なほどコンパクトなスタンド。

# Ibanez Original Hardware



## Edge-Zero / Edge-Zero II

ナイフエッジ支点構造、差し込み式のアームといった特徴を持つ Ibanez 伝統のトレモロ・ブリッジ "Edge" のコンセプトを受け継いだ "Edge-Zero" トレモロ・ブリッジ、ゼロ・ポイント・システムを組み入れ、飛躍的にチューニングの容易さと安定感が向上した。

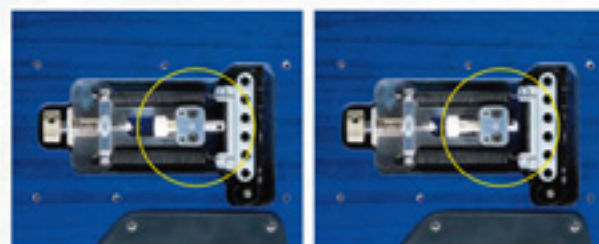

## SynchroniZR

支点部に高精度のボール・ベアリングを採用し、スムーズなアクションを実現したゼロ・レジスタンス (ZR) シンクロナイズド・トレモロ "SynchroniZR" (シンクロナイザー)。

## ZPS-FX System

バックパネル部の小型ホイールを回転させることでアーム・ダウンのみにアクションを限定するアーム・アップ・ストッパー機能を備えた ZPS-FX System。



## ZR-2 / ZR

ダブル・ロックング・トレモロの常識をくつがえす、ZR-2 (ゼロ・レジスタンス・②) トレモロ・ブリッジ。支点部に高精度のボール・ベアリングを採用し、従来のナイフ・エッジ方式とは異なるスムーズなアクションと操作性、そして高いチューニング精度を実現。

TREMOLOS	Edge-Zero	Edge-Zero II	ZR	ZR-2	SynchroniZR
	<i>i. custom Prestige</i>	<b>PREMIUM</b>		<i>Prestige PREMIUM</i>	<i>Prestige</i>
Zero Point System	☑	☑	☑	☑	
ZPS-FX System					☑
Intonation Adjustment Tool	☑		☑	☑	☑
Stud Lock	☑	☑			
Snap and Hold Arm Socket	☑	☐ Hold Arm Only	☐ Hold Arm Only	☑	☑
Toolless Spring Tension Adjust	☑	☑	☑	☑	☑
Ball-Bearing Pivot			☑	☑	☑
Spring Mute	☑			☑	☑

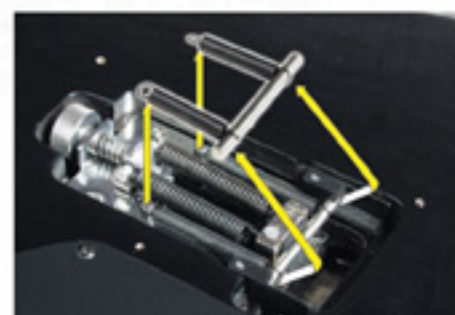

## Zero Point System (ZPS)

通常のスプリングに加え、アディショナル・スプリング 2 本とストップ・ロッドをもつゼロ・ポイント・システム。トレモロ・ユニットを常にセンター位置 (Zero Point) に保とうとする働きを持ち、弦の張力の変化にほとんど影響を受けず安定した音場を実現。弦交換 / チューニングの際にはもちろんのこと、プレイ中に弦が切れたときなどにも大いにその効果を見出す。



## Toolless Spring Tension Adjust

ドライバーなどの工具を使うことなく、ホイールを手で回すだけでトレモロ・スプリングのテンションを変更可能。



## Spring Mute

トレモロ・ブリッジはその構造上、テンション・スプリングの共振が悩みの種であった。そんな共振を極力防止するためにゴム製のワッシャーを設置。これによりクリアなサウンドを実現している。



## Intonation Adjustment Tool

ブリッジ・プレート上にはビルトイン・タイプのイントネーション・アシスト・スクリューを装備。このスクリューをサドル後部に差し込み、サドルロック・ボルトを締めスクリューを回すことで容易にオクターブ調整可能。



## Snap and Hold Arm Socket

アーム取り付け部のトルクキャップを回転させることで、簡単にトレモロ・アームのトルク調整可能。



## Stud Lock Screws

スタッドとボディをより強固に固定するスタッド・ロック機能を搭載。弦振動を効率良く伝達するとともにチューニングの安定性も向上。

Stud Lock bolt





